

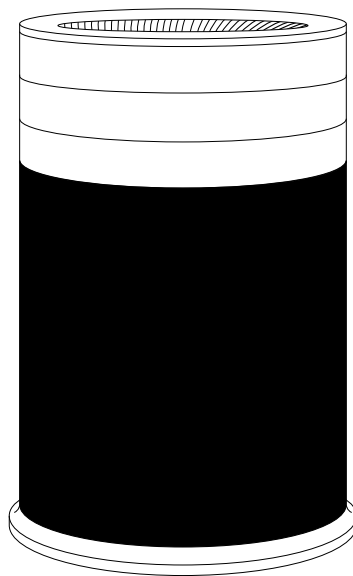

AEROGUARD S AEROGUARD SENSE



User manual | Bedienungsanleitung
Felhasználói kézikönyv | Uživatelská příručka
Instruktionsmanuall | Brukermanual
Käyttöohje | Instrukcja obsługi
Kasutusjuhend | Vartotojo Vadovas
Lietotāja rokasgrāmata | Manuale d'utilizzo
Руководство пользователя | Manuel d'utilisation

FEATURE

HEPALUX™ Technology

The Lux Aeroguard Sense and S air purifiers carry the patented HEPALUX™ technology. Air passes through an ion chamber where airborne particles are charged with negative ions. Charged particles are drawn to the HEPALUX™ filter surface. The technology called photo catalytic Oxidation (PCO) uses the combination of UV light and titanium dioxide to control gaseous contaminants. Purified air, which is virtually contaminant-free, is re-circulated into the room.

1. Handle
2. Aroma dispenser
3. Washable filter
4. HEPALUX™ particle filter
5. Active carbon filter with photocatalytic function

6. Touchless interface (Aeroguard Sense)
Speed control knob (Aeroguard S)
7. Fan

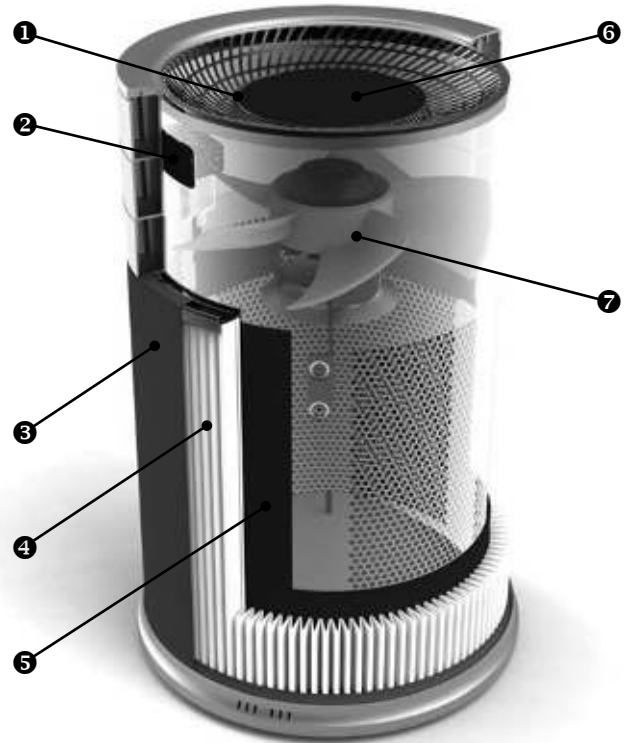

GETTING STARTED

Safety Instructions

The Lux Aeroguard S and Sense air purifiers are electrical appliances. Please read the safety instructions before use and take the necessary precautions to reduce the risk of fire, electric shock, or injury.



The Lux Warranty applies only if the unit is used according to these instructions.

- The Lux Warranty applies only if the unit is used according to these instructions.
- This appliance can be used by children aged from 8 years and above and persons with reduced physical, sensory or mental capabilities or lack of experience and knowledge if they have been given supervision or instruction concerning use of the appliance in a safe way and understand the hazards involved.

- Children shall not play with the appliance.
- Cleaning and user maintenance shall not be made by children without supervision.
- To protect against risk of electrical shock, always switch off the appliance prior to any adaptation, cleaning, or maintenance work.
- Remove the electrical plug from the socket. Never unplug the appliance by pulling the electric cord.
- Should you discover any damage to the appliance or the electric cord, please contact your nearest Lux Customer Service immediately for examination, repair or adjustment.



Lux electrical appliances correspond to the relevant safety provisions. Repairs to electrical appliances may only be done by qualified personnel. Inexpert repairs or improper use can lead to significant hazards for the user.

PLACEMENT

Aeroguard Sense / S has to be placed on the floor, in a location that allows air to circulate freely in, out, and around the unit.

The minimum acceptable distance from another object is 10 centimeters. Use only Genuine Lux certified replacement filters.

Do not place the unit:

- Directly on or against soft furnishings, such as bedding or curtains.
- Near sources of heat, such as radiators, fireplaces or ovens.
- Near wet areas, such as bathrooms or laundry rooms, where it may come into contact with water.
- Outdoors.

Notice that the Aeroguard Sense includes wheels that can be mounted in the base.

SETTING AEROGUARD S ONLY

1. Plug the cord into a grounded wall outlet and turn your Lux Aeroguard S on by twisting the easy to use knob one turn to the right for low speed.
2. The blue light-emitting diode indicates the unit is working.
3. Next turn the knob three more times to the right to the highest speed. Leave it on high speed for fast, initial cleaning of the air or very polluted air.
4. After initial cleaning, adjust to the speed most comfortable for you and your environment.

Display function

1. The unit is turned off.

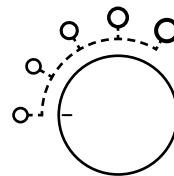

SETTINGS AEROGUARD SENSE ONLY

2. Speed setting:
The blue diode lights up.

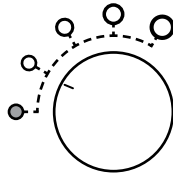

3. Speed setting 2.

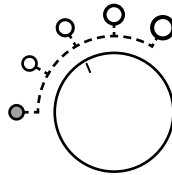

4. Speed setting 3.

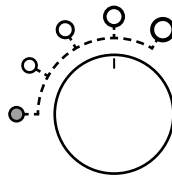

5. Speed setting 4.

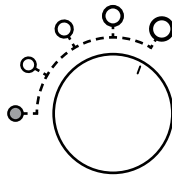

1. Plug the cord into a grounded wall outlet, and set power switch at bottom of your Aeorguard Sense to position „on“. Unit is now stand-by mode.
2. Turn on the unit by sweeping your hand over the display, which is positioned in the center of the top.
3. After initial cleaning, the electronic gas and particle sensors will automatically adjust the operating speed according to the level of particles and gaseous compounds in the air.
4. To manually adjust to the speed level most comfortable for you and your environment, sweep over the display again. A new ring will light up for every speed level. See Display function on next page.
5. The light-emitting center ring on the display indicates that the unit is working.

SETTINGS AEROGUARD SENSE ONLY

Display function

1. Display is on standby for energy saving.

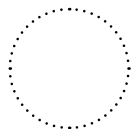

2. Auto Mode, speed setting 3.

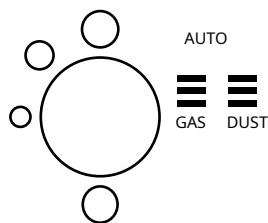

3. Speed setting 1.



4. Speed setting 2.

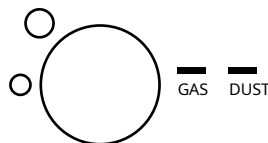

5. Speed setting 3.

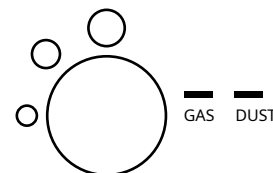

6. When filter replacement is required, a red replacement filter light will light up.

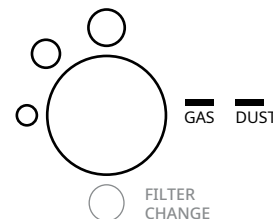

SENSORS - AEROGUARD SENSE ONLY

ELECTRONIC PARTICLE SENSOR.

When particle level is low, the DUST indicator on the digital display shows a green bar; when particle level is high, the DUST indicator will show three bars (green-yellow-red), indicating

SENSORS – AEROGUARD SENSE ONLY

the need to increase the operating speed or switch to Auto Mode.

ELECTRONIC GAS SENSOR.

When gaseous contaminants level is low, the GAS indicator on the digital display shows a green bar; when particle level is high, the GAS indicator will show three bars (green-yellow-red), indicating the need to increase the operating speed or switch to Auto Mode.



Particle and gaseous contaminant levels are low.



Particle and gaseous contaminant levels are moderate.



Particle and gaseous contaminant levels are high.

FILTER REPLACEMENT

The patented HEPALUX™ technology Lux filter in the Lux Aeroguard Sense and Aeroguard S comes already installed in your unit – no tools or assembly required!

In order to keep your unit running in best condition and keep your Warranty in place, Lux recommends that you replace with original Lux filter at least once per year.

Step 1

Turn off the unit, pull out the plug. To replace the used filter, lift off the top cylinder part.



Step 2

Lift the filter up off the air purifier



FILTER REPLACEMENT

Step 3

Place the new HEPALUX™ filter down over the unit. When inserting the new filter, pay attention to the correct installation direction with the “Up” sign

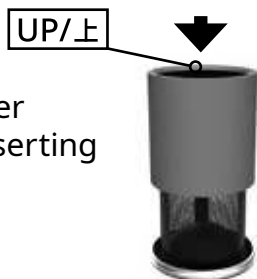

Step 4

Place the top cylinder on top of the new filter ensuring a tight fit.



Step 5 (Sense only)

Plug in the power cord and touch the red filter replacement light on the display.

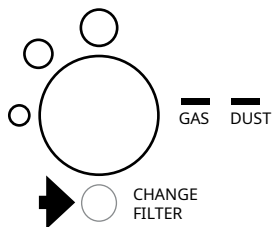

No conditions are similar, so you may need to replace more often depending on the air quality where you live.

CARE AND MAINTENANCE

Aroguard Sense and S air purifiers feature high quality design, materials, and workmanship. To keep your unit running in top condition, routine cleaning is recommended.

- Vacuum the washable filter cloth on outside of the unit as needed.
- Wipe the exterior of the unit with a soft, damp cloth.
- Replace the filter at minimum once each year.



Do not try to repair or adjust any of the electrical or mechanical functions yourself. Contact Lux for service information.

TECHNICAL SPECIFICATIONS

CADR high speed:	765 m ³ /h
CADR low speed:	136 m ³ /h
Rated room size:	65 m ²
Size (H x D):	610 x Ø400mm
Net Weight:	11 kg
Power high:	80 Watt
Power low:	20 Watt
Noise level high:	65 dB(A)
Noise level low:	33 dB(A)



This marking indicates that this product should not be disposed with other household wastes throughout the EU. To prevent possible harm to the environment or human health from uncontrolled waste disposal, recycle it responsibly to promote the sustainable reuse of material resources. To return your used device, please use the return and collection systems or contact the retailer where the product was purchased. They can take this product for environmental safe recycling.

ÜBERSICHT

HEPALUX™ Technologie

Die Luftreiniger Lux Aeroguard Sense und S sind mit der HEPALUX™-Technologie ausgestattet. Luft strömt durch eine Ionenkammer, in der Partikel in der Luft mit negativen Ionen geladen werden. Geladene Partikel werden auf die HEPALUX™-Filteroberfläche gezogen. Die als photokatalytische Oxidation (PCO) bezeichnete Technologie verwendet die Kombination von UV-Licht und Titandioxid, um gasförmige Verunreinigungen zu entfernen. Gereinigte Luft, die praktisch frei von Verunreinigungen ist, wird in den Raum zurückgeführt.

1. Griff
2. Aromaspender
3. waschbarer Filter
4. HEPALUX™ Partikelfilter
5. Aktivkohlefilter mit photokatalytischer Funktion

6. Berührungsloses Interface (Sense)
Geschwindigkeitsregler (S)
7. Ventilator

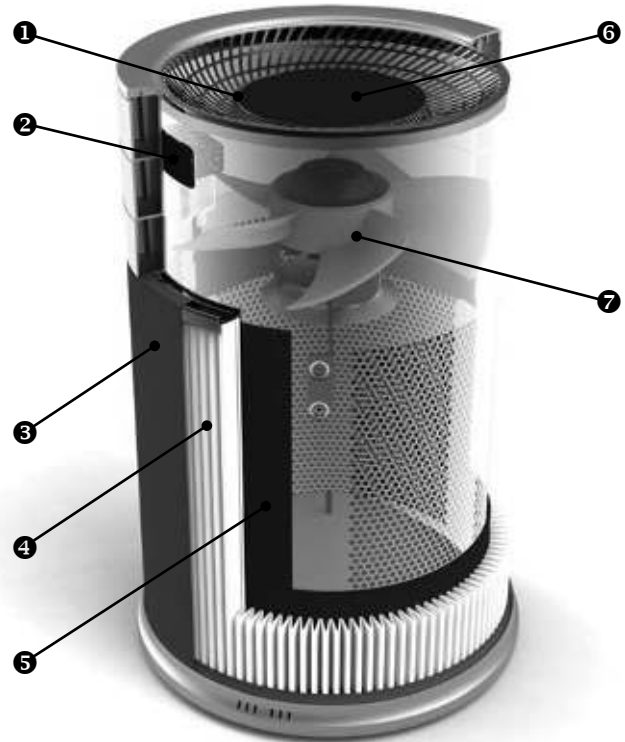

ERSTE SCHRITTE

Sicherheitshinweise

Die Luftreiniger Lux Aeroguard S and Sense sind Elektrogeräte. Bitte lesen Sie vor dem Gebrauch die Sicherheitshinweise und treffen Sie die notwendigen Vorsichtsmaßnahmen, um das Risiko von Bränden, Stromschlägen oder Verletzungen zu verringern.



Die Garantie von Lux gilt nur, wenn das Gerät gemäß dieser Anleitung verwendet wird.

- Dieses Gerät kann von Kindern ab 8 Jahren und Personen mit eingeschränkten physischen, sensorischen oder geistigen Fähigkeiten oder Mangel an Erfahrung und Wissen verwendet werden, wenn sie beaufsichtigt oder in die sichere Verwendung des Geräts angewiesen wurden und die damit verbundenen Gefahren verstehen.
- Kinder dürfen nicht mit dem Gerät spielen.

- Reinigung und Wartung durch den Nutzer dürfen nicht von Kindern ohne Aufsicht durchgeführt werden.
- Schalten Sie das Gerät vor Anpassungs-, Reinigungs- oder Wartungsarbeiten immer aus, um die Gefahr eines Stromschlags zu vermeiden.
- Ziehen Sie den Netzstecker aus der Steckdose. Ziehen Sie niemals den Stecker aus der Steckdose, indem Sie am Stromkabel ziehen.
- Sollten Sie Schäden am Gerät oder am Stromkabel feststellen, wenden Sie sich bitte umgehend an den Lux-Kundendienst.



Lux Elektrogeräte entsprechen den gängigen Sicherheitsbestimmungen. Reparaturen an Elektrogeräten dürfen nur von qualifiziertem Personal durchgeführt werden. Unsachgemäße Reparaturen oder unsachgemäße Verwendung können zu erheblichen Gefahren für den Benutzer führen.

PLATZIERUNG

Der AeroGuard Sense / S sollte an einem Platz am Boden platziert werden, dass die Luft frei zirkulieren kann. Der akzeptable Mindestabstand zu einem anderen Objekt beträgt 10 Zentimeter. Verwenden Sie nur Original Lux-zertifizierte Ersatzfilter.

Platzieren Sie das Gerät nicht:

- Direkt auf oder gegen leichte Textilien wie Bettwäsche oder Vorhänge.
- In der Nähe von Wärmequellen wie Heizkörpern, Kaminen oder Öfen.
- In der Nähe von feuchten Bereichen wie Badezimmern oder Waschräumen, in denen es mit Wasser in Berührung kommen kann.
- im Freien.

Hinweis, dass beim Sense Rollen dabei sind, die im Sockel eingesetzt werden können.

EINSTELLUNGEN NUR AEROGUARD S

1. Stecken Sie das Kabel in eine Steckdose und schalten Sie Ihren Lux S ein, indem Sie den Knopf eine Umdrehung nach rechts drehen.
2. Die blaue Leuchtdiode zeigt an, dass das Gerät arbeitet.
3. Drehen Sie den Knopf dann noch dreimal nach rechts, um die höchste Geschwindigkeit zu erreichen. Lassen Sie es für eine schnelle, anfängliche Reinigung der Luft oder stark verschmutzter Luft auf hoher Geschwindigkeit.
4. Stellen Sie nach der ersten Reinigung die Geschwindigkeit ein, die für Sie und Ihre Umgebung am angenehmsten ist.

Displayfunktionen

1. Das Gerät ist ausgeschaltet.

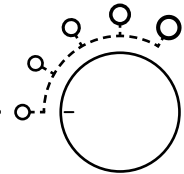

EINSTELLUNGEN NUR AEROGUARD SENSE

2. Geschwindigkeit
Die blaue Leuchtdiode leuchtet.

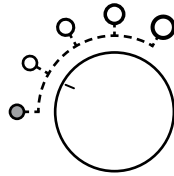

3. Geschwindigkeit 2.

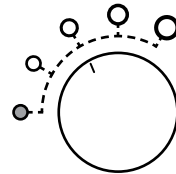

4. Geschwindigkeit 4.

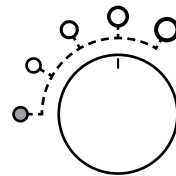

5. Geschwindigkeit 4.

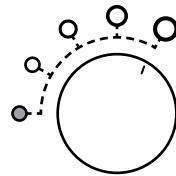

1. Stecken Sie das Kabel in eine geerdete Steckdose und stellen Sie den Leistungsschalter an der Unterseite Ihres Aeorguard Sense auf „on“. Das Gerät befindet sich jetzt im Standby-Modus.
2. Schalten Sie das Gerät ein, indem Sie mit der Hand über das Display ziehen, das sich in der Mitte der Oberseite befindet.
3. Nach der ersten Reinigung passen die elektronischen Gas- und Partikelsensoren die Betriebsgeschwindigkeit automatisch an die Menge an Partikeln und gasförmigen Verbindungen in der Luft an.
4. Wischen Sie erneut über das Display, um die für Sie und Ihre Umgebung angenehmste Geschwindigkeitsstufe manuell einzustellen. Für jede Geschwindigkeitsstufe leuchtet ein neuer Ring auf. Siehe Anzeigefunktion auf der nächsten Seite.
5. Der leuchtende Mittelring auf dem Display zeigt an, dass das Gerät arbeitet.

EINSTELLUNGEN NUR AEROGUARD SENSE

Displayfunktionen

1. Das Display befindet sich zum Energiesparen im Standby-Modus.

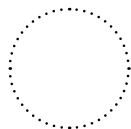

2. Automatikmodus, Geschwindigkeit 3.

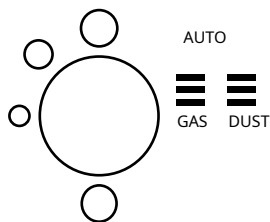

3. Geschwindigkeit 1.

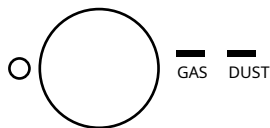

4. Geschwindigkeit 2.

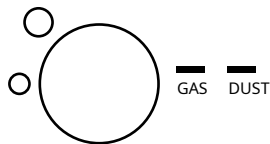

5. Geschwindigkeit 3.

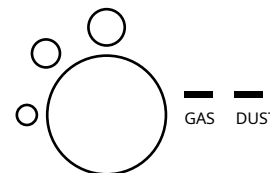

6. Wenn ein Filterwechsel erforderlich ist, leuchtet die rote Filterwechselleuchte auf.

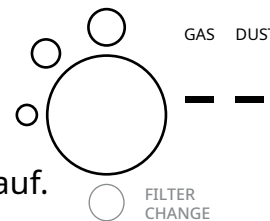

SENSOREN (NUR AEROGUARD SENSE)

ELEKTRONISCHER PARTIKELSENSOR.

Wenn der Partikelstand niedrig ist, zeigt die Staubanzeige auf der Digitalanzeige einen grünen Balken an. Wenn der Partikelstand hoch ist, zeigt die Staubanzeige drei Balken (grün-gelb-rot) an, die darauf hinweisen, dass die Betriebsgeschwindigkeit erhöht oder in den automatischen Modus geschaltet werden muss.

SENSOREN (NUR AEROGUARD SENSE)

ELEKTRONISCHER GASENSOR.

Wenn der Gehalt an gasförmigen Verunreinigungen niedrig ist, zeigt die Gas-Anzeige auf der Digitalanzeige einen grünen Balken an. Wenn der Partikelstand hoch ist, zeigt die Gas-Anzeige drei Balken (grün-gelb-rot) an, die darauf hinweisen, dass die Betriebsgeschwindigkeit erhöht oder in den automatischen Modus geschaltet werden muss.



Der Gehalt an Partikeln und gasförmigen Verunreinigungen ist gering.



Der Gehalt an Partikeln und gasförmigen Verunreinigungen ist moderat.



Der Gehalt an Partikeln und gasförmigen Verunreinigungen ist hoch.

FILTER AUSTAUSCHEN

Der Lux-Filter mit HEPALUX™ im Lux Aeroguard Sense und S ist bereits in Ihrem Gerät installiert – kein Werkzeug oder Montage erforderlich! Um Ihr Gerät in bestem Zustand zu halten und Ihre Garantie aufrechtzuerhalten, empfiehlt Lux, mindestens einmal pro Jahr den Filter durch einen neuen originalen Lux-Filter zu ersetzen.

Schritt 1

Schalten Sie das Gerät aus und ziehen Sie den Stecker. Um den gebrauchten Filter auszutauschen, heben Sie das obere Zylinderteil ab.



Schritt 2

Heben Sie den Filter vom Luftreiniger ab.



FILTER AUSTAUSCHEN

Schritt 3

Setzen Sie den neuen HEPA Filter auf das Gerät. Beim Einsetzen des neuen Filters auf die korrekte Einbaurichtung mit dem Zeichen „Up“ achten.

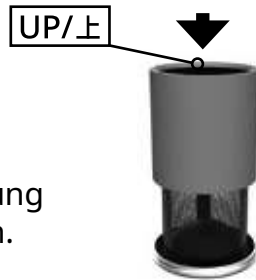

Schritt 4

Setzen Sie den oberen Zylinder auf den neuen Filter und achten Sie auf einen festen Sitz.



Schritt 5

(nur Aeroguard Sense)

Stecken Sie das Netzkabel ein und berühren Sie die rote Filterersatzleuchte auf dem Display.

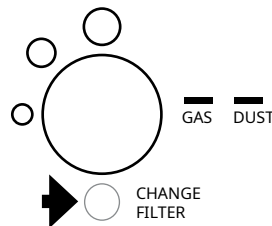

Da die Bedingungen überall variieren, müssen Sie je nach Luftqualität, in der Sie leben, den Filter möglicherweise häufiger ersetzen.

PFLEGE UND WARTUNG

Die Luftreiniger Lux Aeroguard Sense und S zeichnen sich durch hochwertiges Design, Materialien und Verarbeitung aus. Damit Ihr Gerät in einwandfreiem Zustand bleibt, wird eine routinemäßige Reinigung empfohlen.

- Saugen Sie das abwaschbare Filtertuch nach Bedarf außen am Gerät ab.
- Wischen Sie das Äußere des Geräts mit einem weichen, feuchten Tuch ab.
- Ersetzen Sie den Filter mindestens einmal im Jahr.



Versuchen Sie nicht, elektrische oder mechanische Funktionen selbst zu reparieren oder einzustellen. Wenden Sie sich an Lux, um Serviceinformationen zu erhalten.



Diese Kennzeichnung weist darauf hin, dass dieses Produkt in der gesamten EU nicht mit anderem Hausmüll entsorgt werden darf. Um mögliche Schäden für die Umwelt oder die menschliche Gesundheit durch unkontrollierte Abfallentsorgung zu vermeiden, recyceln Sie es verantwortungsbewusst, um die

nachhaltige Wiederverwendung von Materialressourcen zu fördern. Um Ihr gebrauchtes Gerät zurückzugeben, nutzen Sie bitte die Rückgabe- und Sammelsysteme oder wenden Sie sich an den Händler, bei dem Sie das Produkt gekauft haben. Sie können dieses Produkt umweltverträglich recyceln.

TECHNISCHE DATEN

CADR-Hochgeschwindigkeit: 765 m³/h

CADR niedrige

Geschwindigkeit: 136 m³/h

Bewertete Zimmergröße: 65 m²

Größe (H x T): 610 x Ø400mm

Nettogewicht: 11 kg

Leistung hoch: 80 Watt

Leistung niedrig: 20 Watt

Geräuschpegel hoch: 65 dB(A)

Geräuschpegel niedrig: 33 dB(A)

FUNKCIÓ

HEPALUX™ Technológia

A Lux Aeroguard S & Sense levegőtisztítók a szabadalmaztatott HEPALUX™ technológiával rendelkeznek. A levegő áthalad egy ionkamrán, ahol a levegőben lévő részecskék feltöltődnek negatív ionokkal. Ezt követően a feltöltött részecskék a HEPALUX™ szűrő felületére érkeznek. A fotó katalitikus oxidációnak (PCO) nevezett technológia révén az UV lámpa és titán-dioxid kombinációját használja gáznemű szennyeződések ellenőrzésére. A megtisztított levegőt – amely gyakorlatilag szennyezőanyag mentes – keringeti vissza a helyiségbe.

1. Fogantyú
2. Aroma adagoló
3. Mosható szűrő
4. HEPALUX™ particle filter
5. Active carbon filter with photocatalytic function

6. Érintésmentes interface (Sense)
Sebességszabályozó gomb (S)
7. Ventilátor

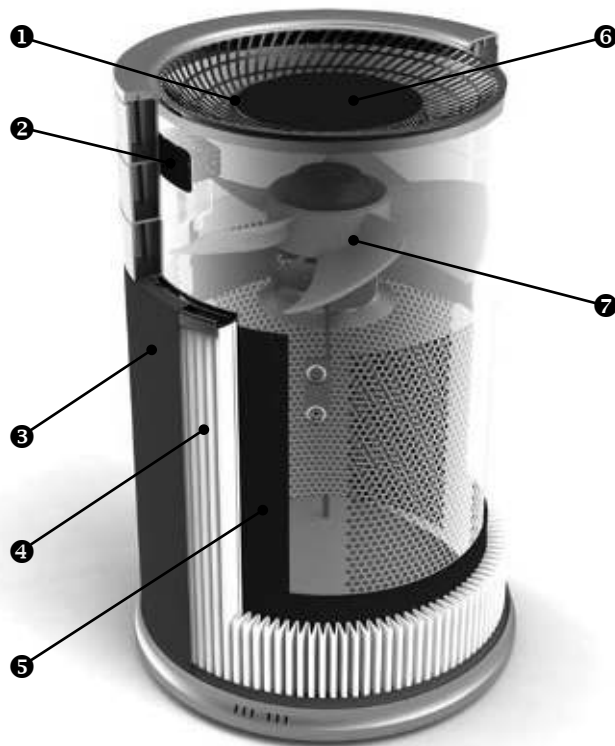

ELSŐ LÉPÉSEK

Biztonsági utasítások

A Lux Aeroguard S és Sense légtisztítók elektromos készülékek. Használat előtt olvassa el a biztonsági utasításokat, és tegye meg a szükséges óvintézkedéseket a tűz, áramütés vagy sérülés kockázatának csökkentése érdekében.



A Lux garancia csak akkor érvényes, ha a készüléket az utasításoknak megfelelően használja.

- Ezt a készüléket 8 éves, vagy annál idősebb gyermekek, valamint csökkent fizikai, érzékszervi vagy mentális képességekkel rendelkező személyek, vagy tapasztalat és tudás hiányában lévő személyek akkor használhatják, ha felügyeletet, vagy utasítást kaptak a készülék biztonságos használatára vonatkozóan, és megértették a használattal járó veszélyeket.
- Gyermekek nem játszhatnak a készülékkel.

- A tisztítást és a felhasználói karbantartást gyermekek nem végezhetik felügyelet nélkül.
- Az áramütés veszélyének elkerülése érdekében minden tisztítási vagy karbantartási munka előtt kapcsolja ki a készüléket.
- Távolítsa el az elektromos csatlakozót a konnektorból. Soha ne a vezetékénél fogva rántsa ki!
- Ha bármilyen sérülést észlel a készülékben vagy az elektromos vezetékben, kérjük, azonnal vegye fel a kapcsolatot a Lux ügyfélszolgálattal ellenőrzés, javítás vagy beállítás céljából.



A Lux elektromos készülékek megfelelnek a vonatkozó biztonsági előírásoknak. Az elektromos készülékek javítását csak szakképzett személy végezheti. A nem megfelelő javítás, vagy a nem megfelelő használat jelentős veszélyeket okozhat a felhasználó számára.

ELHELYEZÉS

Az Aeroguard Sense és S termékeket is a földön szükséges elhelyezni, olyan helyre, ahol a levegő szabad áramlása biztosított a gép irányába, a gépből kifelé és a gép körül is. A minimálisan elfogadható távolság egy másik tárgytól 4 hüvelyk vagy 10 centiméter. Csak eredeti Lux tanúsítvánnyal ellátott szűrőt használjon.

Ne helyezze a terméket:

- Közvetlenül puha bútorokra, vagy ágyakra és ágyneműkre.
- Hőforrások közelébe, például radiátorok, kandallók vagy sütők.
- Nedves területek közelébe, például fürdőszobába, vagy mosókonyha közelébe, ahol vízzel érintkezhet.
- Kültérre.

Megjegyzés: az Aeroguard Sense rendelkezik az aljára szerelhető kerekkel.

AEROGUARD S BEÁLLÍTÁSA

1. Csatlakoztassa a kábelt egy földelt fali aljzatba és kapcsolja be a Lux készüléket úgy, hogy a forgógombot jobbra fordítja, ezáltal alacsony sebességen elindul a készülék.
2. A kék fény azt jelzi, hogy a készülék működik.
3. Ezután forgassa el a gombot még háromszor jobbra a legnagyobb sebesség eléréséig. Hagyja a legnagyobb sebességgel működni a szennyezett levegő gyors, első tisztításához.
4. Az első tisztítás után állítsa be az Ön számára leginkább megfelelő sebességfordulatot.

Kijelző

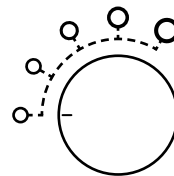

1. A készülék ki van kapcsolva.

AEROGUARD SENSE BEÁLLÍTÁSA

2. Sebesség beállítása 1.:
A kék fény kigyullad.

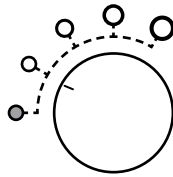

3. Sebesség beállítása 2.

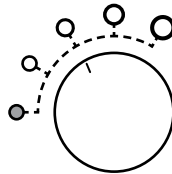

4. Sebesség beállítása 3.

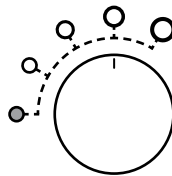

5. Sebesség beállítása 4.

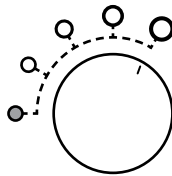

1. Csatlakoztassa a kábelt egy földelt falialjzathoz, és állítsa az Aeorguard Sense alján található főkapcsolót „be” állásba. Az egység most készenléti üzemmódban van.
2. Kapcsolja be a készüléket úgy, hogy a kezét elhúzza a kijelző fölött, amely a felső rész közepén található.
3. Az első tisztítás után az elektronikus gáz- és részecske-érzékelők automatikusan beállítják a működési sebességet a levegőben mért káros részecskék szintjének megfelelően.
4. Kézi beállítással az Ön és környezete számára legkényelmesebb sebességszint állítható be a kijelző érintésével. Egy új gyűrű fénye kigyullad minden sebességszintnél. Lásd a Kijelző funkciót a következő oldalon.
5. A kijelző fény középső gyűrűje azt jelzi, hogy a készülék működik.

AEROGUARD SENSE BEÁLLÍTÁSA

Kijelző

1. Az energiatakarékosság érdekében a kijelző készenléti állapotban van.

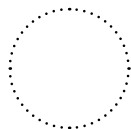

2. Auto mód, speed setting 3.

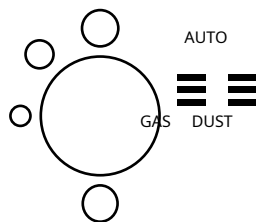

3. Speed beállítás 1.



4. Speed beállítás 2.

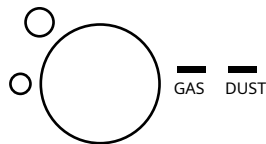

5. Speed beállítás 3.

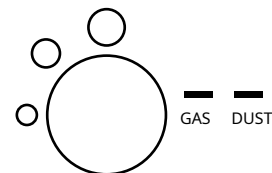

6. Ha szükség van a szűrő cseréjére, egy piros fény kigyullad.

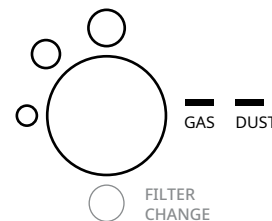

ÉRZÉKELŐK (CSAK AEROGUARD SENSE)

ELEKTRONIKUS RÉSZECSCKE SENZOR.

Ha a részecskék szintje alacsony, a DUST jelzés a digitális kijelzőn zöld sávot mutat; ha a részecskék szintje magas, a DUST kijelző három sávot jelenít meg (zöld-sárga-piros), jelezve, hogy meg kell növelni az üzemi sebességet vagy átkapcsolni automatikus üzemmódba.

ÉRZÉKELŐK (CSAK AEROGUARD SENSE)

ELEKTRONIKUS GÁZSZENZOR.

Ha alacsony a gáznemű szennyezőanyagok szintje, akkor a GAS-indikátor a digitális kijelzőn zöld jelzést mutat; ha a részecskeszint magas, a GAS jelző három sávot jelenít meg (zöld-sárga-piros), jelezve, hogy meg kell növelni az üzemi sebességet vagy átkapcsolni automatikus üzemmódra.



A részecskék és a gáznemű szennyezőanyagok szintje alacsony.



A részecskék és a gáznemű szennyezőanyagok szintje mérsékelt.



A részecskék és a gáznemű szennyezőanyagok szintje magas.

SZŰRŐCSERE

A szabadalmaztatott HEPALUX™ technológiájú Lux szűrő a Lux Aeroguard S és Sense készülékbe már telepítve van – nincs szükség szerszámokra vagy összeszerelésre! Annak érdekében, hogy a készülék hosszú ideig és hatékonyan működjön, a Lux azt ajánlja, hogy legalább évente egyszer cserélje ki az eredeti Lux szűrőt.

1 lépés

Kapcsolja ki a készüléket, húzza ki a dugót az aljzatból. A használt szűrő cseréjéhez emelje le a henger felső részét.



2 lépés

Emelje fel a szűrőt a légtisztítóról



SZŰRŐCSERE

3 lépés

Helyezze le az új HEPALUX™ szűrőt a készülékbe. Behelyezésnél figyeljen arra, hogy az „UP” felirat a felül helyezkedjen el.

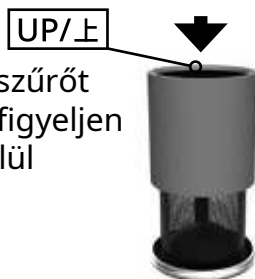

4 lépés

Helyezze a felső cilindert az új szűrő tetejére, biztosítva ezzel a szoros illeszkedést.



5 lépés

(csak Aeroguard Sense)

Csatlakoztassa a tápkábel, és érintse meg a kijelzőn a piros szűrőcsere-fényt.

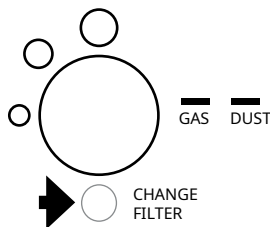

A levegő minőségétől függően előfordulhat, hogy a szűrőt gyakrabban kell cserélni.

ÁPOLÁS ÉS KARBANTARTÁS

A Lux Aeroguard S és Sense levegőtisztítók kiváló minőségű dizájnnal, anyagokkal, és a kivitelezéssel készültek. Rendszeresen tisztítással óvja a termék állapotát.

- Szükség szerint porszívózza le a mosható szűrőkendőt az egység külső oldalán.
- Törölje le a készülék külsejét puha, nedves ruhával
- Cserélje ki a szűrőt legalább évente egyszer.



Ne próbálja meg saját maga javítani vagy beállítani az elektromos vagy mechanikai funkciókat. Vegye fel a kapcsolatot a Lux szervizzel.

TECHNIKAI INFORMÁCIÓK

CADR magas sebesség:	765 m ³ /h
Szoba méret:	65 m ²
Méret (H x D):	610 x Ø400mm
Nettó súly:	11 kg
Teljesítmény magas:	80 Watt
Teljesítmény alacsony:	20 Watt
Zajszint magas:	65 dB(A)
Zajszint alacsony:	33 dB(A)



Ez a jelölés azt jelzi, hogy ezt a terméket nem szabad a háztartási hulladékkal együtt hulladékként kezelni az EU egész területén. Annak elkerülése érdekében, hogy a hulladék ellenőrizetlen ártalmatlanítása károsítsa a környezetet, vagy az emberi egészséget, felelősen hasznosítsa újra, hogy elősegítse az anyagi erőforrások fenntartható újrafelhasználását. Használt készülékének visszaküldéséhez használja a visszaküldési és gyűjtési rendszereket, vagy lépjen kapcsolatba azzal a kiskereskedővel, ahol a terméket vásárolta. Ezt a terméket környezetbarát újrahasznosításra vihetik.

VLASTNOSTI

Technologie HEPALUX™

Čističky vzduchu Lux Aeroguard S a Sense mají filtr s patentovnou technologií HEPALUX™.

Vzduch prochází iontovou komorou, kde jsou částice nabitě zápornými ionty. Nabité částice jsou přitahovány k povrchu filtru HEPALUX™.

Čištěný vzduch, který je prakticky bez kontaminantů, je zpět cirkulován do místnosti.

1. Manipulace
2. Aroma dávkovač
3. Omyvatelný předfiltr
4. Filtr HEPALUX™
5. Filtr s aktivním uhlím a fotokatalytickou funkcí

6. Bezdotykové rozhraní (Sense)
Ovladač rychlosti (S)
7. Ventilátor

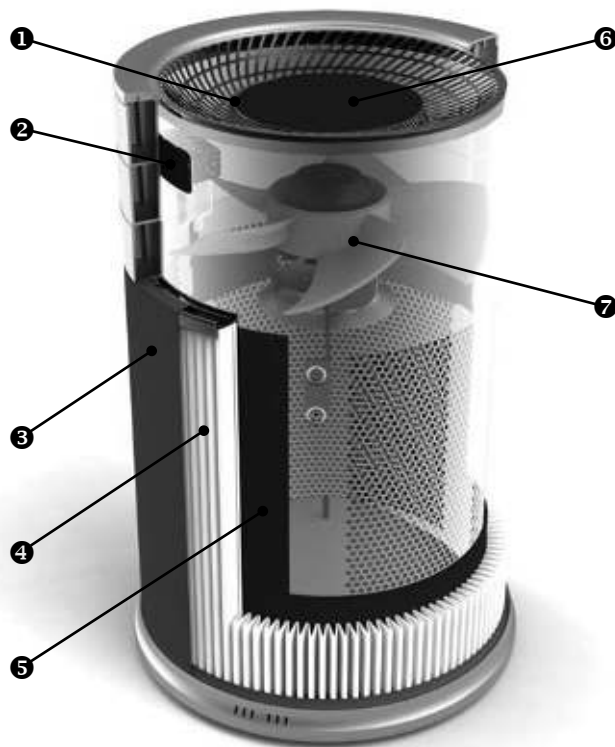

ZAČÍNÁME

Bezpečnostní instrukce

Čističky vzduchu Lux Aeroguard S a Sense jsou elektrické spotřebiče. Než je začnete používat, přečtěte si, prosím, bezpečnostní pokyny a podnikněte nezbytná opatření ke snížení rizika požáru, úrazu elektrickým proudem nebo zranění.



Záruka od Luxu platí, jedině když se přístroj používá v souladu s těmito pokyny.

- Děti starší osmi let a osoby se sníženou tělesnou, smyslovou či duševní schopností nebo nezkušenosti a neznalí lidé smějí spotřebič používat pouze pod dohledem nebo podle pokynů, jak jej používat, a pokud chápou případná nebezpečí.
- Děti si s přístrojem nesmějí hrát.
- Děti bez dozoru nesmějí spotřebič čistit ani udržovat.

- Aby nedošlo k úrazu elektrickým proudem, vždy vypněte spotřebič před jakýmkoli úpravami, čištěním nebo údržbou.
- Vyjměte elektrickou zástrčku ze zásuvky. Nikdy neodpojujte spotřebič tahem za elektrický kabel.
- Pokud zjistíte jakékoli poškození spotřebiče nebo elektrického kabelu, okamžitě kontaktujte nejbližší zákaznický servis Lux, aby spotřebič zkontroloval, opravil nebo seřídil.



Elektrické spotřebiče Lux odpovídají příslušným bezpečnostním předpisům. Opravy elektrických spotřebičů smí provádět pouze kvalifikovaný personál Lux. Nesprávné opravy nebo nesprávné použití mohou vést k závažným rizikům pro uživatele.

UMÍSTĚNÍ

Aeroguard Sense / S musí být umístěn na podlaze tak, aby mohl vzduch volně proudit dovnitř, ven a kolem jednotky. Minimální přijatelná vzdálenost od jiného objektu je 4 palce nebo 10 centimetrů. Používejte pouze originální náhradní certifikované filtry.

Neumísťujte jednotku:

- Přímo na nebo proti bytovému textilu, jako je ložní prádlo nebo záclony.
- V blízkosti zdrojů tepla, jako jsou radiátory, krby nebo trouby.
- V blízkosti mokrých míst, jako jsou koupelny nebo prádelny, kde může spotřebič přijít do styku s vodou.
- Do venkovních prostor

Všimněte si, že Aeroguard Sense obsahuje kola, která lze namontovat do základny.

NASTAVENÍ AEROGUARD S

1. Zapojte kabel do uzemněné zásuvky a zapněte Lux S otáčením knoflíku o jednu otáčku doprava (pro nízkou rychlost).
2. Modrá dioda indikuje, že jednotka pracuje.
3. Poté otočte knoflík ještě třikrát doprava na nejvyšší rychlost. Nechte jej na vysoké rychlosti pro rychlé, počáteční čištění vzduchu nebo na čištění velmi znečištěného vzduchu.
4. Po počátečním čištění upravte rychlost, která je pro vás a vaše blízké nejpohodlnější.

Funkce displeje

1. Jednotka je vypnutá.

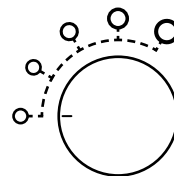

NASTAVENÍ AEROGUARD SENSE

2. Nastavení rychlosti.
Rozsvítí se modrá dioda.

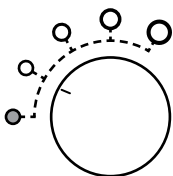

3. Nastavení rychlosti 2.

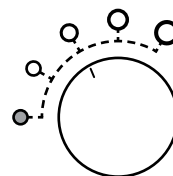

4. Nastavení rychlosti 3.

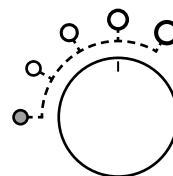

5. Nastavení rychlosti 4.

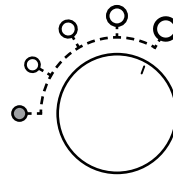

1. Zástrčku kabelu zasuňte do uzemněné zásuvky ve zdi a hlavní vypínač v dolní části Aeorguardu Sense přepněte do polohy „on“ (zapnuto). Přístroj je nyní v pohotovostním režimu.
2. Přístroj zapněte tím, že rukou rychle přejedete přes displej, umístěný nahoře uprostřed.
3. Po počátečním čištění elektronické senzory automaticky upraví provozní rychlost podle úrovně znečištění a poletujících částic ve vzduchu.
4. K úpravě rychlostního stupně přejedte znovu po displeji. Rozsvítí se nová možnost rychlostní úrovně. Viz funkce zobrazení na další stránce.
5. Středový kroužek emitující světlo na displeji znamená, že jednotka pracuje.

NASTAVENÍ AEROGUARD SENSE

Funkce zobrazení

1. Displej je v pohotovostním režimu pro úsporu energie.

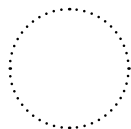

2. Automatický režim, nastavení rychlosti 3.

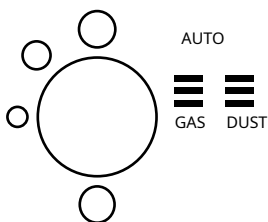

3. Nastavení rychlosti 1.

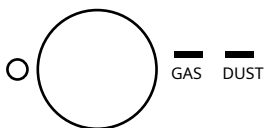

4. Nastavení rychlosti 2.

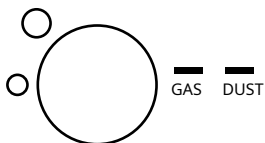

5. Nastavení rychlosti 3.

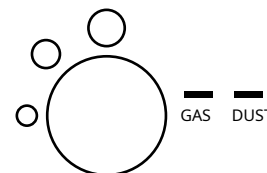

6. Je-li nutná výměna filtru, rozsvítí se červená kontrolka výměny filtru.

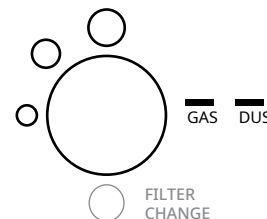

SENZORY (POUZE AEROGUARD SENSE)

PRACHOVÝ SENZOR

Když je hladina znečišťujících částic nízká, indikátor DUST na digitálním displeji ukazuje zelený pruh; když je hladina částic vysoká, indikátor DUST ukáže tři pruhy (zeleno-žlutá-červená), což ukazuje na potřebu

SENZORY (POUZE AEROGUARD SENSE)

zvýšit provozní rychlost nebo přepnout do automatického režimu.

ELEKTRONICKÝ SNÍMAČ PLYNŮ.

Pokud je hladina plyných kontaminantů nízká, na digitálním displeji se zobrazí indikátor GAS a ukazuje zelený pruh.

Když je hladina částic vysoká, indikátor GAS ukáže tři pruhy (zeleno-žlutá-červená), což ukazuje na potřebu zvýšit provozní rychlost nebo přepnout do automatického režimu.



Hladiny znečišťujících částic a plyných kontaminantů jsou nízké.



Hladiny znečišťujících částic a plyných kontaminantů jsou střední.



Hladiny znečišťujících částic a plyných kontaminantů jsou vysoké.

VÝMĚNA FILTRŮ

Lux filtr s patentovanou technologií HEPALUX™ v Aeroguardu S a Sense je již nainstalován ve vaší jednotce – není třeba žádných nástrojů. Aby byla vaše jednotka v provozu v nejlepší stavu a pro zachování záruky Lux doporučuje výměnu za originální Lux filtr alespoň jednou za rok.

Krok 1

Vypněte jednotku a vytáhněte zástrčku. Chcete-li vyměnit použitý filtr, zvedněte horní část válce.



Krok 2

Vyjměte filtr z čističky vzduchu



VÝMĚNA FILTRŮ

Krok 3

Umístěte nový filtr HEPALUX do jednotky.

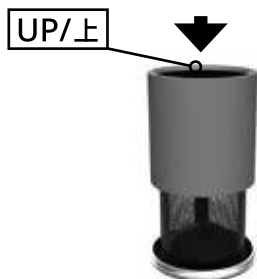

Krok 4

Umístěte horní válec na horní část nového filtru a zajistěte, že jsou pevně spojené.



Krok 5 (pouze Aeroguard Sense)

Připojte napájecí kabel a dotkněte se červené kontrolky výměny filtru na displeji.

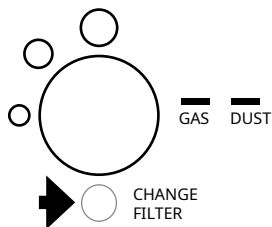

Žádné podmínky nejsou podobné, takže výměna filtrů závisí na kvalitě ovzduší, ve kterém žijete.

PÉČE A ÚDRŽBA

Čističky vzduchu Lux Aeroguard S a Sense mají vysoce inovativní design a jsou zpracovány z kvalitních materiálů. Aby bylo zajištěno, že vaše jednotka poběží v tom nejlepším stavu, je běžné čištění vysoce doporučeno.

- Podle potřeby vysajte omyvatelný předfiltr.
- Vnější část jednotky otírejte měkkým navlhčeným hadříkem.
- Vyměňte filtr minimálně jednou za rok.



Nepokoušejte se sami opravovat ani upravovat elektrické ani mechanické funkce. Informace o servisu získáte od společnosti Lux.

TECHNICKÉ SPECIFIKACE

CADR vysoká rychlost:	765 m ³ /h
CADR nízká rychlost:	136 m ³ /h
Velikost místnosti:	65 m ²
Rozměry (V x H):	610 x Ø400mm
Čistá hmotnost:	11 kg
Výkon vysoký:	80 Watt
Výkon nízký:	20 Watt
Hluk vysoký:	65 dB(A)
Hluk nízký:	33 dB(A)



Toto označení znamená, že by se výrobek neměl na území států Evropské unie vyhazovat spolu s jiným běžným odpadem. Případnému poškození životního prostředí nebo újmě na lidském zdraví nedbalým nakládáním s odpadem předejdete, když ho zodpovědně odevzdáte k recyklaci, a tím budete podporovat únosné opětivé používání materiálových zdrojů. Při odevzdávání opotřebeného přístroje využijte systému vracení a svozu odpadu nebo se obraťte na maloobchodní prodejnu, kde jste výrobek zakoupili. Odtud jej mohou poslat k ekologicky bezpečné recyklaci.

EGENSKABER

HEPALUX™ teknologi

Lux Aeroguard S og Sense anvender den patenterede HEPALUX™ teknologi. Luft passerer igennem et ion-kammer hvor luftbårne partikler lades med negative ioner. De opladete partikler trækkes mod HEPALUX™ filteroverfladen. Teknologien, kaldes fotokatalytisk oxidation (PCO), bruger kombinationen af UV-lys og titandioxid til kontrol af gasformige forurenende stoffer. Renset luft, som er stort set forureningsfri, recirkuleres tilbage i rummet.

1. Håndtag
2. Aroma dispenser
3. Vaskbart filter
4. HEPALUX™ partikelfilter
5. Aktivt kulfilter med fotokatalytisk funktion

6. Berøringsfrit interface (Sense) Hastighedsdknap (S)
7. Ventilator

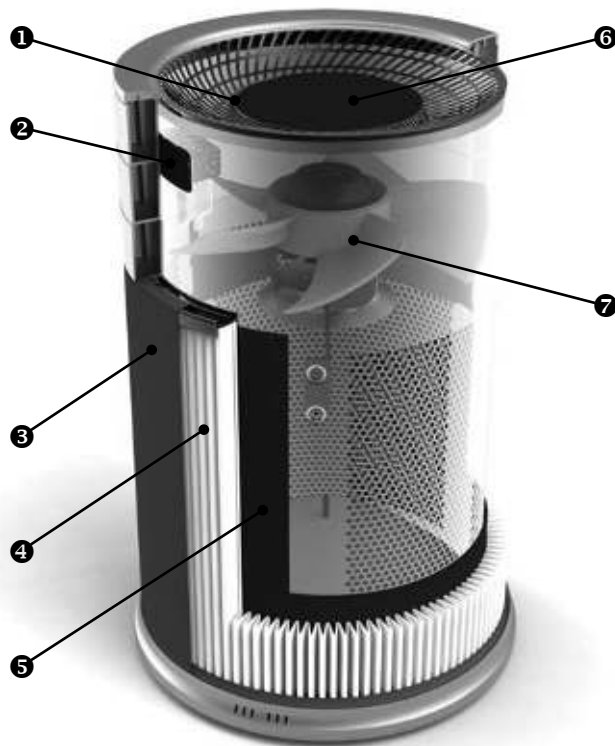

KOMME GODT I GANG

Sikkerhedsinstruktioner

Lux Aeroguard S og Sense luftrensere er elektriske apparater. Venligst læs sikkerhedsinstruktionen før brug og tag de nødvendige forholdsregler for at reducere risikoen for brand, stød eller skade.



Lux Garantien er kun gældende, hvis enheden bruges som angivet i instruktionen.

- Udstyret kan bruges af børn fra 8 år og opefter og personer med nedsatte fysiske, sensoriske eller mentale evner eller mangel på erfaring og viden, hvis de er overvåget eller instrueret i brugen af apparatet på en sikker måde og forstår de farer, der er forbundet med brugen.
- Børn skal ikke lege med udstyret.
- Rengøring og brugers vedligeholdelse skal ikke foretages af børn uden at de er overvåget.

- For at beskytte mod risiko for elektrisk stød, afbryd altid apparatet før enhver tilpasning, rengøring eller vedligeholdelse.
- Tag stikket ud af stikkontakten. Træk aldrig stikket ud ved at trække i ledningen.
- Skulle du opdage nogen form for skade på apparatet eller den elektriske ledning, venligst kontakt den nærmeste Lux Kundeservice omgående for undersøgelse, reparation eller justering.



Lux elektriske apparater er i overensstemmelse med relevante sikkerhedsbestemmelser. Reparationer på elektriske apparater må kun foretages af kvalificerede personer. Reparationer udført af ukyndige personer eller forkert brug kan medføre betydelig fare for brugeren.

PLACERING

AeroGuard Sense / S skal placeres på gulvet, så luften frit kan cirkulere ind og ud af samt omkring enheden. Minimum afstand til en anden genstand er 4 tommer eller 10 cm. Brug kun originale Lux-certificerede filter ved udskiftning.

Placer ikke enheden:

- Direkte på eller mod blødt inventar, som f.eks. sengetøj eller gardiner.
- Nær varmekilder, som f.eks. radiatorer, pejse og ovne.
- I nærheden af våde områder, som f.eks. bad eller vaskerum, hvor den kan komme i kontakt med vand.
- Udendørs

Bemærk, at Aeroguard Sense inkluderer hjul, der kan monteres i basen.

INDSTILLINGER AEROGUARD S

1. Sæt stikket i stikkontakten med jord og tænd din Lux S ved at dreje den brugervenlige knap til højre for lav hastighed.
2. Den blå lysdiode indikerer at enheden fungerer.
3. Drej så knappen yderligere tre gange til højre til højeste hastighed. Lad den stå på høj hastighed for hurtig, første rengøring af luften eller ved meget forurenede luft.
4. Efter den første rengøring, kan du justere til den hastighed som er mest behagelig for dig og dine omgivelser.

Display funktion

1. Enheden er slukket

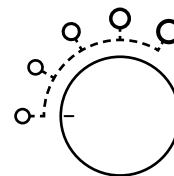

INDSTILLINGER AEROGUARD SENSE

2. Hastighedsindstilling 1.
Den blå diode lyser op

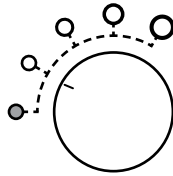

3. Hastighedsindstilling 2.

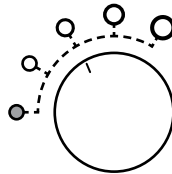

4. Hastighedsindstilling 3.

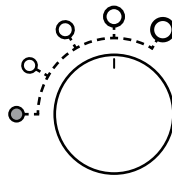

5. Hastighedsindstilling 4.

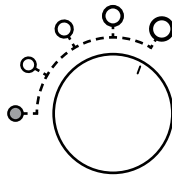

1. Sæt ledningen i en stikkontakt med jord og sæt afbryderen i bunden af din AeroGuard Sense på "on". Enheden er nu standby.
2. Tænd enheden ved at føre din hånd over displayet, som er placeret i midten af toppen.
3. Efter den første rengøring, vil de elektroniske gas- og partikelsensorer automatisk justere hastigheden i henhold til niveauet af partikler og gasforekomster i luften.
4. For at justere manuelt til det hastighedsniveau som du føler er mest behageligt for dig og dine omgivelser, før hånden over displayet igen. En ny ring vil lyse op for hvert hastighedsniveau. Se skærmfunktion på næste side.
5. Den oplysende center ring på displayet indikerer at enheden fungerer.

INDSTILLINGER AEROGUARD SENSE

Display funktion

1. Displayet er i venteposition for energisparing.

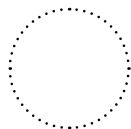

2. Auto indtilling, hastighedsindstilling 3.

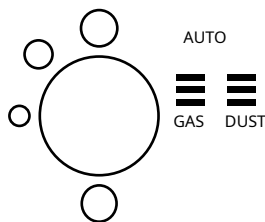

3. Hastighedsindstilling 1.



4. Hastighedsindstilling 2.

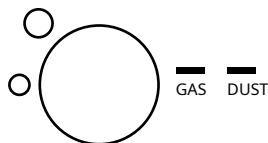

5. Hastighedsindstilling 3.

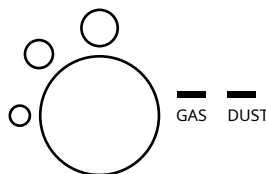

6. Når filterskifte er påkrævet, lyser et rødt filterudskiftningslys op.

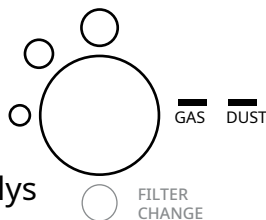

SENSORER (KUN AEROGUARD SENSE)

ELEKTRONISK PARTIKELSENSOR

Når partikelniveauet er lavt, vil støvindikatoren på det digitale display vise en grøn bjælke. Når partikelniveauet er højt, vil støvindikatoren vise tre søjler (grøn-gul-rød) som indikerer behov

SENSORER (KUN AEROGUARD SENSE)

for at øge hastighedsindstilling eller skifte til Auto indstilling.

ELEKTRONISK GASSENSOR

Når det gasformige forureningsniveau er lavt, viser gasindikatoren på det digitale display en grøn bjælke. Når niveauet er højt, vil gasindikatoren vise tre søjler (grøn-gul-rød) som indikerer behov for at øge hastighedsindstilling eller skifte til Auto indstilling.



Partikel og gasformige forureningsniveauer er lave.



Partikel og gasformige forureningsniveauer er moderate.



Partikel og gasformige forureningsniveauer er høje.

FILTER UDSKIFTNING

Det patenterede HEPALUX™ teknologi Lux filter i Lux Aeroguard S og Sense er allerede installeret i din enhed – ingen værktøj eller samling er nødvendig!

For at enheden holdes i gang på bedste måde og for at garantien er gældende, anbefaler Lux at du skifter filteret med Lux original filter minimum en gang om året.

Trin 1

Sluk for enheden, tag stikket ud. For at udskifte det brugte filter, løft topcylinderdelen af.



Trin 2

Løft filteret op af luftrenseren



FILTER UDSKIFTNING

Trin 3

Sæt det nye HEPALUX filter ned i luftrensere. Når du sætter det nye filter i, skal du være opmærksom på den korrekte installationsretning med „Up” -skiltet.

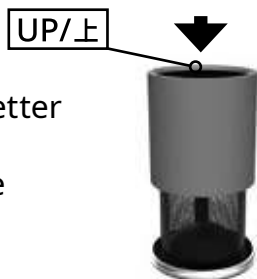

Trin 4

Placer topcylinderen på oven på det nye filter og sikre at det sidder tæt.



Trin 5

(kun Aeroguard Sense)

Sæt stikket i stikkontakten og tryk på det røde lys for filterskift på displayet.

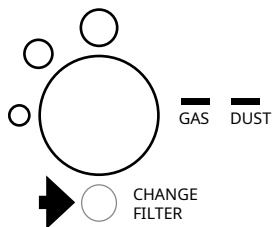

Ingen forhold er ens, så du skal måske udskifte filter oftere afhængig af luftkvaliteten hvor du bor.

PLEJE OG VEDLIGEHOLD

Lux Aeroguard S og Sense luftrensere har design, materialer og udførelse af høj kvalitet. For at holde enheden i top tilstand, anbefales rutinemæssig rengøring.

- Støvsug det vaskbare forfilter stof på ydersiden af enheden efter behov.
- Aftør ydersiden af enheden med en blød, let fugtig klud.
- Skift filter minimum en gang om året.



Prøv ikke at reparere eller justere nogen af de elektriske eller mekaniske funktioner selv.

TEKNISKE SPECIFIKATIONER

CADR høj hastighed:	765 m ³ /h
CADR lav hastighed:	136 m ³ /h
Kapacitet rumstørrelse:	65 m ²
Størrelse (H x D):	610 x Ø400mm
Netto vægt:	11 kg
Strømforbrug høj:	80 Watt
Strømforbrug lav:	20 Watt
Lydniveau høj:	65 dB(A)
Lydniveau lav:	33 dB(A)



Denne mærkning angiver, at produktet ikke bør bortskaffes med andet husholdningsaffald i hele EU. For at undgå mulig skade på miljøet eller menneskers sundhed fra ukontrolleret affaldsbortskaffelse, skal det genanvendes forsvarligt til fremme af bæredygtig genbrug af materielle ressourcer. Venligst brug det officielle retur- og affaldssystem, når du skal returnere en brugt enhed eller kontakt forhandleren. De kan tage produktet til miljømæssig genbrug.

EGENSKAPER

HEPALUX™ teknologi

Lux Aeroguard S og Sense har den patenterte HEPALUX™ teknologien. Luft passerer gjennom et ion-kammer hvor luftbårne partikler lades med negative ioner. Ladete partikler trekkes til HEPALUX™ filteroverflaten. Teknologien, kalt fotokatalytisk oksidasjon, bruker kombinasjonen av UV-lys og titandioksyd for å kontrollere gassformige forurensninger. Renset luft, som er tilnærmet forurensningsfri, resirkuleres ut i rommet.

1. Håndtak
2. Aroma dispenser
3. Vaskbart filter
4. HEPALUX™ partikkelfilter
5. Aktivt kullfilter med fotokatalytisk funksjon

6. Berøringsfritt grensesnitt (Sense)
Hastighetsknapp (S)

7. Vifte

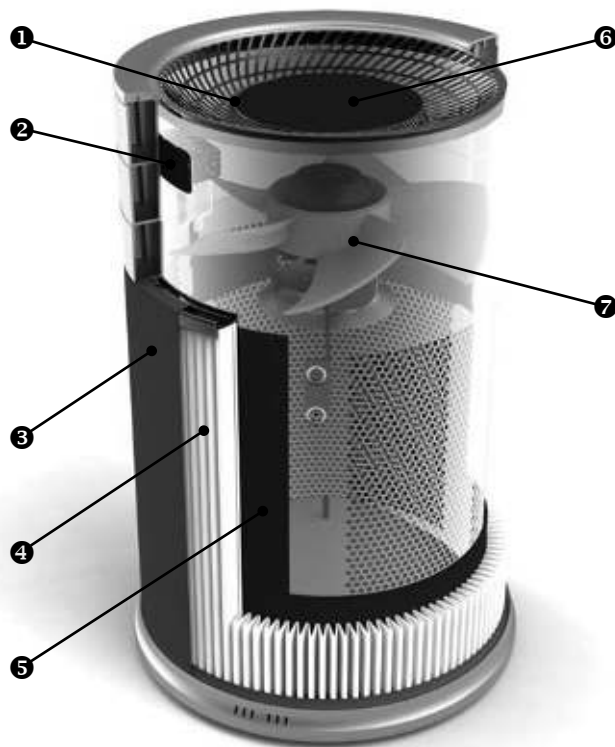

KOMME I GANG

Sikkerhetsinstruksjoner

Lux Aeroguard S and Sense luftrensere er elektriske apparat. Les sikkerhetsinstruksjonene før bruk og ta nødvendige forholdsregler for å redusere brannfare, elektrisk støt eller skade.



Lux garanti gjelder bare hvis enheten er brukt i henhold til disse instruksjonene.

- Apparatet kan brukes av barn fra og over 8 år og av personer med reduserte fysiske, sensoriske og mentale evner, eller av personer som mangler erfaring og kunnskap, hvis tilsyn eller instruksjoner i sikkert bruk av apparatet er gitt, og de forstår farer involvert.
- Barn får ikke leke med apparatet.
- Rengjøring og brukervedlikehold skal ikke utføres av barn uten tilsyn.

- For å beskytte mot fare for elektrisk støt, skru alltid av apparatet før tilpasning, rengjøring eller vedlikeholdsarbeid.
- Ta støpselet ut fra stikkontakten. Trekk aldri ut støpselet ved å dra i ledningen.
- Skulle du oppdage noen form for skade på apparatet eller den elektriske ledningen, vennligst kontakt ditt nærmeste Lux Kundeservice omgående for undersøkelse, reparasjon eller justering.



Lux elektriske apparater er utviklet i tråd med relevante sikkerhetsbestemmelser. Reparasjoner på elektriske apparater skal kun gjøres av kvalifisert personell. Reparasjoner utført av ukyndige personer eller feil bruk kan medføre betydelig fare for brukeren.

PLASSERING

Aeroguard Sense / S må plasseres på gulvet, på et sted der luften kan sirkulere fritt inn, ut og rundt enheten. Minimum avstand til en annen gjenstand er 4 tommer eller 10 cm. Bruk kun originale Lux-sertifiserte filter ved utskiftning.

Ikke plasser enheten:

- Direkte på eller mot mykt inventar, som f.eks. sengetøy eller gardiner.
- Nær varmekilder, som f.eks. radiatorer, peiser og ovner.
- I nærheten av våte områder, som f.eks. bad eller vaskerom, der den kan komme i kontakt med vann.
- Utendørs

Legg merke til at Aeroguard Sense inkluderer hjul som kan monteres i sokkelen.

INNSTILLINGER AEROGUARD S

1. Kople ledningen til et jordet vegguttak og slå på din Lux S ved å vri den brukervennlige knappen en sving til høyre for lav hastighet.
2. Den blå lysdioden indikerer at enheten fungerer.
3. Drei så knappen tre ganger til høyre til høyeste hastighet. La den stå på høy hastighet for en rask, første rengjøring av luften eller ved veldig forurenset luft.
4. Etter den første rengjøringen, kan du justere til den hastigheten som er mest behagelig for deg og ditt miljø.

Skjermfunksjon

1. Enheten er slått av

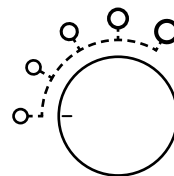

INNSTILLINGER AEROGUARD SENSE

2. Hastighetsinnstilling 1.
Den blå dioden lyser opp

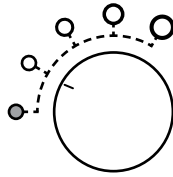

3. Hastighetsinnstilling 2.

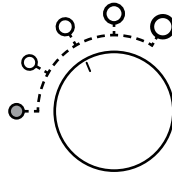

4. Hastighetsinnstilling 3.

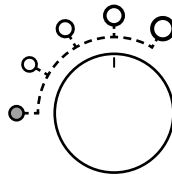

5. Hastighetsinnstilling 4.

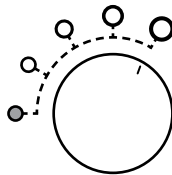

1. Sett strømkabelen inn i en jordet strømkontakt og sett strømbryteren nederst på Aeroguard Sense til „på“. Enheten er nå i standby-modus.
2. Slå på enheten ved å føre hånden over displayet, som er plassert midt oppe på toppen.
3. Etter den første rengjøringen, vil de elektroniske gass- og partikkelsensorene automatisk justere hastigheten i henhold til nivået av partikler og gassforekomstene i luften.
4. For å justere manuelt til det hastighetsnivå som er mest komfortabelt for deg og ditt miljø, før hånden over displayet igjen. En ny ring vil lyse opp for hvert hastighetsnivå. Se skjermfunksjon på neste side.
5. Den lysemitterende midtringen på displayet indikerer at enheten fungerer.

INNSTILLINGER AEROGUARD SENSE

Skjermfunksjon

1. Displayet er i ventemodus for energisparing.

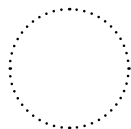

2. Auto-modus, hastighetsinnstilling 3.

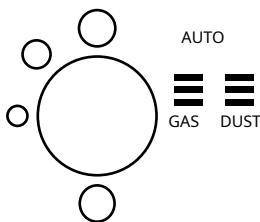

3. Hastighetsinnstilling 1.

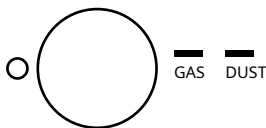

4. Hastighetsinnstilling 2.

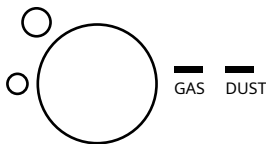

5. Hastighetsinnstilling 3.

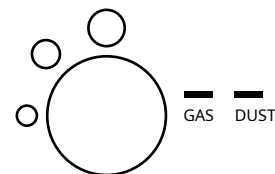

6. Når filterskifte er nødvendig, vil et rødt lys for filterskifte komme frem.

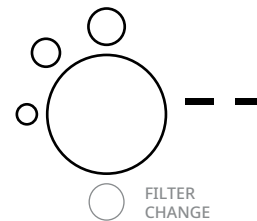

SENSORER (KUN AEROGUARD SENSE)

ELEKTRONISK PARTIKKELSENSOR

Når partikkelnivået er lavt, vil støvindikatoren på det digitale displayet vise en grønn stolpe. Når partikkelnivået er høyt, vil støvindikatoren vise tre stolper (grønn-gul-rød) som indikerer

SENSORER (KUN AEROGUARD SENSE)

behovet for å øke hastighetsinnstilling eller bytte til Auto-modus.

ELEKTRONISK GASS-SENSOR

Når det gassformige forurensningsnivået er lavt, viser gassindikatoren på det digitale displayet en grønn stolpe. Når nivået er høyt, vil gassindikatoren vise tre stolper (grønn-gul-rød) som indikerer behovet for å øke hastighetsinnstilling eller bytte til Auto-modus.



Partikkel og gassformige forurensningsnivåer er lave.



Partikkel og gassformige forurensningsnivåer er moderate.



Partikkel og gassformige forurensningsnivåer er høye.

BYTTE AV FILTER

Det patenterte HEPALUX™ teknologi Lux-filteret i Lux Aeroguard S og Sense kommer allerede ferdig plassert i din enhet – ingen verktøy eller montering nødvendig!

For at enheten skal holdes i gang på beste måte og for at garantien skal gjelde, anbefaler Lux at du skifter Lux original filter minimum en gang per år.

Trinn 1

Skru av enheten, ta ut støpselet. For å erstatte det brukte filteret, løft av toppsynderdelen.



Trinn 2

Løft filteret opp av luftrenseren



BYTTE AV FILTER

Trinn 3

Plasser det nye HEPALUX-filteret ned over enheten. Når du setter inn det nye filteret, må du være oppmerksom på riktig installasjonsretning med "Up" -skiltet.

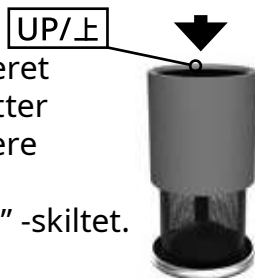

Trinn 4

Plasser toppsyndleren på toppen av det nye filter for å sikre at det sitter tett.



Trinn 5 (Sense only)

Kople til strømledningen og trykk på det røde lyset for filterskifte på skjermen.

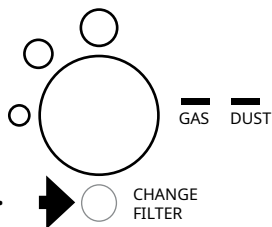

Ingen forhold er like, så du må kanskje bytte filter oftere avhengig av luftkvaliteten der du bor.

STELL OG VEDLIKEHOLD

Lux Aeroguard S og Sense luftrensere har design, materialer og utførelse av høy kvalitet. For å holde enheten i topp tilstand, anbefales det rutinemessig rengjøring.

- Støvsug den vaskbare filterduken på utsiden av enheten etter behov.
- Tørk av utsiden av enheten med en myk, fuktig klut.
- Bytt filter minimum en gang i året.



Ikke prøv å reparere eller justere noen av de elektriske eller mekaniske funksjonene selv.

TEKNISKE SPESIFIKASJONER

CADR høy hastighet:	765 m ³ /h
CADR lav hastighet:	136 m ³ /h
Kapasitet romstørrelse:	65 m ²
Størrelse (h x d):	610 x Ø400mm
Netto vekt:	11 kg
Strømforbruk høy:	80 Watt
Strømforbruk lav:	20 Watt
Lydnivå høy:	65 dB(A)
Lydnivå lav:	33 dB(A)



Denne merkingen indikerer at innen EU skal dette produktet ikke kastes sammen med annet husholdningssøppel. For å forebygge mulig skade på miljøet eller menneskelig helse forårsaket av ukontrollert avfallstømming, skal produktet gjenvinnes ansvarlig for å støtte holdbar gjenbruk av materialressurser. For å returnere en brukt enhet, bruk retur- og innsamlingssystemene eller kontakt forhandleren der produktet ble kjøpt. De kan sørge for miljøsikker resirkulering.

LAITTEEN OSAT

HEPALUX™-teknologia

Lux Aeroguard S- ja Sense -ilmanpuhdistimissa käytetään patentoitua HEPALUX™-teknologiaa. Ilma kulkee ionisoijan läpi, joka varaa ilmassa leijuvat hiukkaset negatiivisesti. Negatiivisesti varautuneet hiukkaset kiinnittyvät HEPALUX™-suodattimen pintaan. UV-valoon ja titaanioksiidiin perustuva fotokatalyyttinen hapetus puolestaan poistaa kaasumaiset epäpuhtaudet. Huoneeseen palautuvassa ilmassa ei ole käytännössä lainkaan epäpuhtauksia.

1. Kantokahva
2. Tuoksulokero
3. Pestävä suodatin
4. HEPALUX-hiukkassuodatin
5. Aktiivihiilisuodatin ja fotokatalyytti

6. Kosketusvapaa käyttöliittymä (Sense) Nopeudensäädin (S)
7. Tuuletin

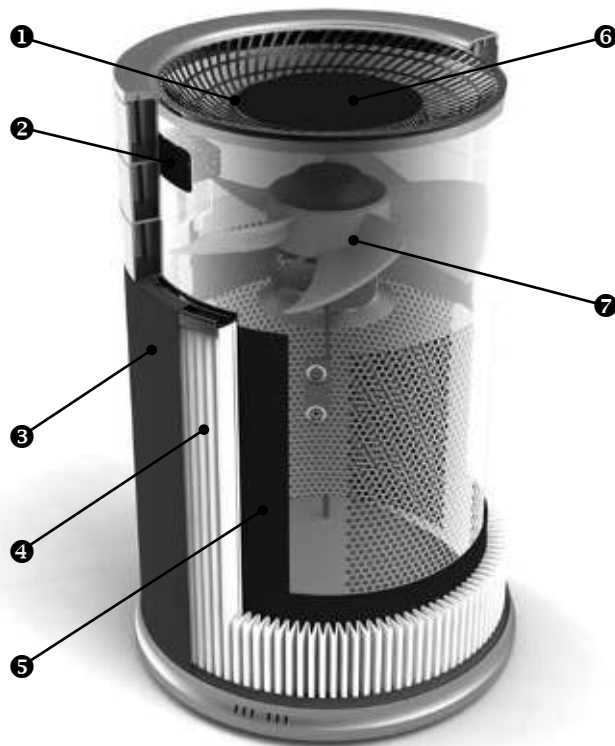

KÄYTTÖOHJE

Turvallisuusohjeet

Lux Aeroguard S and Sense-ilmanpuhdistimet ovat sähkölaitteita. Lue turvallisuusohjeet ennen käyttöä ja ryhdy tarvittaviin varotoimiin tulipalon, sähköiskun tai loukkaantumisen vaaran vähentämiseksi.



Luxin takuu on voimassa vain, jos laite on käytetty näiden ohjeiden mukaisesti.

- Tätä laitetta saavat käyttää vähintään 8-vuotiaat lapset sekä henkilöt, joiden fyysiset, sensoriset tai henkiset kyvyt ovat rajalliset, tai joilla ei ole kokemusta tai tietoa, kun heitä valvotaan tai heitä on opastettu laitteen turvalliseen käyttöön, ja jos he ovat ymmärtäneet laitteen käyttöön liittyvät vaarat.
- Lapset eivät saa leikkiä laitteella.
- Lapset eivät saa puhdistaa ja huoltaa laitetta ilman valvontaa.

- Sammuta laite sähköiskuvaaran vuoksi aina ennen puhdistusta, huoltoa tai muutosten tekemistä.
- Irrota virtajohto pistorasiasta. Älä koskaan irrota pistoketta vetämällä virtajohdosta.
- Jos laite tai virtajohto on vioittunut, vie laite tarkistettavaksi ja korjattavaksi lähimpään Lux-huoltoon.



Lux-tuotteet täyttävät sähkölaitteille asetetut turvallisuusmääräykset. Sähkölaitteiden korjaaminen tulee jättää ammattilaisen tehtäväksi. Asiantuntemattomat korjaukset ja vääränlainen käyttö voivat aiheuttaa vakavia vaaratilanteita.

LAITTEEN SIOITTAMINEN

Aeroguard Sense / S on sijoitettava lattialle paikkaan, jossa ilma pääsee kiertämään vapaasti laitteen sisään, ulos ja ympäri. Jätä laitteen ympärille tilaa ainakin 10 senttimetriä. Käytä ainoastaan alkuperäisiä Lux-suodattimia.

Älä sijoita laitetta:

- verhojen, vuodevaatteiden tai muiden pehmeiden materiaalien päälle tai niitä vasten
- patterin, tulisijan, uunin tai muun lämpölähteen lähelle
- kylpyhuoneeseen, kodinhoitohuoneeseen tai muihin kosteisiin tiloihin, joissa laitteeseen voi päästä vettä
- ulkotiloihin.

Huomaa, että Aeroguard Sense sisältää pyörät, jotka voidaan asentaa alustaan.

KÄYTTÖ JA TOIMINNOT: AEROGUARD S

1. Kytke virtajohto maadoitettuun pistorasiaan ja käynnistä Lux Aeroguard S kiertämällä helppokäyttöistä nopeudensäädintä yksi pykälä oikealle. Laite käynnistyy alimmalla nopeudella.
2. Sininen led-merkkivalo ilmaisee, että laite toimii.
3. Säädä sitten laite suurimmalle nopeudelle kiertämällä säädintä vielä kolme pykälää oikealle. Anna laitteen käydä suurimmalla nopeudella, jotta ilma puhdistuu nopeasti, tai jos ilmassa on paljon epäpuhtauksia.
4. Alkupuhdistuksen jälkeen voit säätää nopeuden omien tarpeidesi ja ympäristön mukaan.

Näytön merkkivalot

1. Laite on pois päältä.

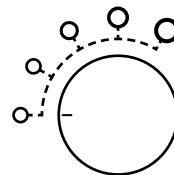

KÄYTTÖ JA TOIMINNOT: AEROGUARD SENSE

2. Nopeusasetus 1:
Sininen led-valo syttyy.

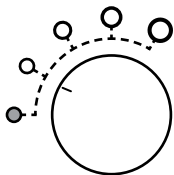

3. Nopeusasetus 2.

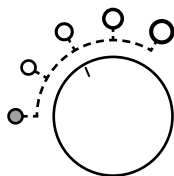

4. Nopeusasetus 3.

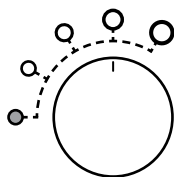

5. Nopeusasetus 4.

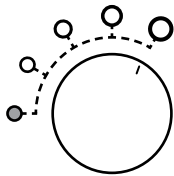

1. Kytke johto maadoitettuun pistorasiaan ja aseta Aeorguard Sense-laitteen pohjassa oleva virtakytkin asentoon "on". Laite on nyt valmiustilassa.
2. Kytke laite päälle pyyhkäisemällä kädelläsi laitteen yläosan keskelle sijoitetun näytön yli.
3. Nopean alkupuhdistuksen jälkeen elektroniset kaasua- ja hiukkasanturit säätelevät toimintanopeuden automaattisesti sen mukaan, miten paljon ilmassa on hiukkasia ja kaasuyhdisteitä.
4. Voit säätää nopeuden manuaalisesti omien tarpeidesi ja ympäristön mukaan pyyhkäisemällä uudelleen näytön yli. Nopeustasolta toiselle siirtyminen ilmaistaan eri värisillä renkailla. Näytön merkkivalojen selitykset löytyvät seuraavalta sivulta.
5. Keskimmäinen led-rengas ilmaisee, että laite toimii.

KÄYTTÖ JA TOIMINNOT: AEROGUARD SENSE

Näytön merkkivalot

1. Näyttö on virransäästötilassa.

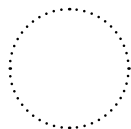

2. Automaattinen tila, Nopeusasetus 3.

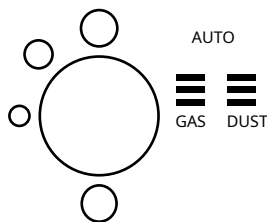

3. Nopeusasetus 1.



4. Nopeusasetus 2.

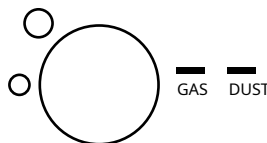

5. Nopeusasetus 3.

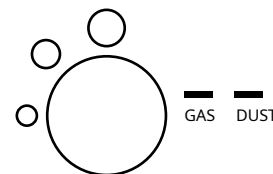

6. Punainen merkkivalo ilmaisee, että suodatin pitää vaihtaa.

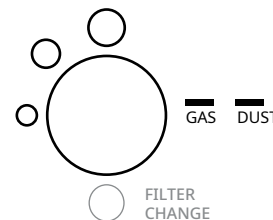

ANTURIT (VAIN AEROGUARD SENSE)

ELEKTRONINEN HIUKKASANTURI

Kun hiukkasmäärä on alhainen, digitaalisen näytön pölynilmaisimessa (DUST) näkyy vihreä palkki. Kun hiukkasmäärä on korkea, ilmaisimessa näkyy kolme palkkia (vihreä, keltainen

ANTURIT (VAIN AEROGUARD SENSE)

ja punainen). Nosta tässä tapauksessa toimintanopeutta tai vaihda automaattiseen tilaan.

ELEKTRONINEN KAASUANTURI

Kun kaasumaisten epäpuhtauksien määrä on alhainen, digitaalisen näytön kaasunilmaisimessa (GAS) näkyy vihreä palkki. Kun hiukkasmäärä on korkea, ilmaisimessa näkyy kolme palkkia (vihreä, keltainen ja punainen). Nosta tässä tapauksessa toimintanopeutta tai vaihda automaattiseen tilaan.



Hiukkasten ja kaasumaisten epäpuhtauksien määrä on alhainen.



Hiukkasten ja kaasumaisten epäpuhtauksien määrä on kohtalainen.



Hiukkasten ja kaasumaisten epäpuhtauksien määrä on korkea.

SUODATTIMEN VAIHTAMINEN

Lux Aeroguard S- ja Sense -ilmanpuhdistimissa on valmiina patentoituun HEPALUX™-teknologiaan perustuva Lux-suodatin, joten laitteiden käyttöönotto onnistuu ilman asennusta ja työkaluja.

Suosittellemme vaihtamaan suodattimen vähintään kerran vuodessa ja käyttämään alkuperäisiä Lux-suodattimia, jotta laite toimii parhaalla mahdollisella tavalla ja takuu pysyy voimassa.

Vaihe 1

Sammuta laite ja irrota virtajohto. Irrota laitteen etukansi.

Vaihe 2

Nosta vanha suodatin pois ilmanpuhdistimesta.



SUODATTIMEN VAIHTAMINEN

Vaihe 3

Aseta tilalle uusi HEPALUX™-suodatin. Kun asetat uutta suodatinta, kiinnitä huomiota oikeaan asennussuunta ylös-merkillä



Vaihe 4

Kiinnitä kansi tiiviisti suodattimen päälle.



Vaihe 5 (vain Sense)

Kytke virtajohto ja kosketa näytössä olevaa, suodattimen vaihtotarpeen ilmaisevaa punaista merkkivaloa.

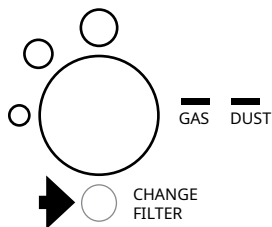

Asuinpaikan ilmanlaatu vaikuttaa siihen, miten usein suodatin pitää vaihtaa.

PUHDISTUS JA HUOLTO

Lux Aeroguard S- ja Sense -ilmanpuhdistimet ovat laatutuotteita suunnittelua, materiaaleja ja viimeistelyä myöden. Puhdistathan laitteesi säännöllisesti, jotta se pysyy hyvässä kunnossa.

- Imuroi ulompi, pestävä suodatin tarvittaessa.
- Pyyhi laitteen ulkopinnat pehmeällä, nihkeällä liinalla.
- Vaihda suodatin vähintään kerran vuodessa.

Jos sähköisissä tai mekaanisissa toiminnoissa on vikaa, älä tee korjauksia tai muutoksia itse. Jos laitteesi tarvitsee korjausta, ota yhteyttä Lux-huoltoon. [tact Lux for service information](http://tact.luxfor.com).



TEKNISET TIEDOT

Puhdistuskapasiteetti (CADR) (nopea)	765 m ³ /h
Puhdistuskapasiteetti (CADR) (hidas)	136 m ³ /h
Huonekoko	65 m ²
Mitat (H x D):	610 x Ø400mm
Paino	11 kg
Virrankulutus nopea	80 Watt
Virrankulutus hidas	20 Watt
Melutaso nopea	65 dB(A)
Melutaso hidas	33 dB(A)



Tämä merkintä osoittaa, että tätä tuotetta ei saa hävittää muiden kotitalousjätteiden mukana koko EU:n alueella. Estä mahdolliset hallitsemattomasta jätteiden hävittämisestä mahdollisesti aiheutuvat ympäristö- ja terveyshaitat kierrättämällä tuote vastuullisesti materiaalivarojen kestävän uudelleenkäytön edistämiseksi.

Jos haluat palauttaa käytetyn laitteen, käytä palautus- ja keräysjärjestelmiä tai ottamalla yhteyttä jälleenmyyjään, jolta tuote on ostettu. He voivat kierrättää tuotteen ympäristöystävällisesti.

OPIS PRODUKTU

Technologia HEPALUX™

Oczyszczacze powietrza Lux Aeroguard S oraz Sense wykorzystują opatentowaną technologię HEPALUX™. Powietrze przechodzi przez komorę jonizatora, gdzie cząstki zanieczyszczeń zostają naładowane ujemnymi jonami, a następnie przyciągane do powierzchni filtra HEPALUX™. Technologia ta nosi nazwę utleniania fotokatalitycznego i łączy działanie światła z lampy UV z powłoką z dwutlenku tytanu w celu neutralizacji zanieczyszczeń gazowych. Przefiltrowane powietrze praktycznie wolne od jakichkolwiek zanieczyszczeń trafia z powrotem do pomieszczenia.

1. Uchwyt
2. Dozownik zapachów
3. Zmywalny filtr
4. HEPALUX™ filtr cząsteczek
5. Filtr z węglem aktywnym i funkcją fotokatalizy

6. Bezdotykowy interfejs (Sense)
Pokrętko regulacji prędkości (S)
7. Wiatrak

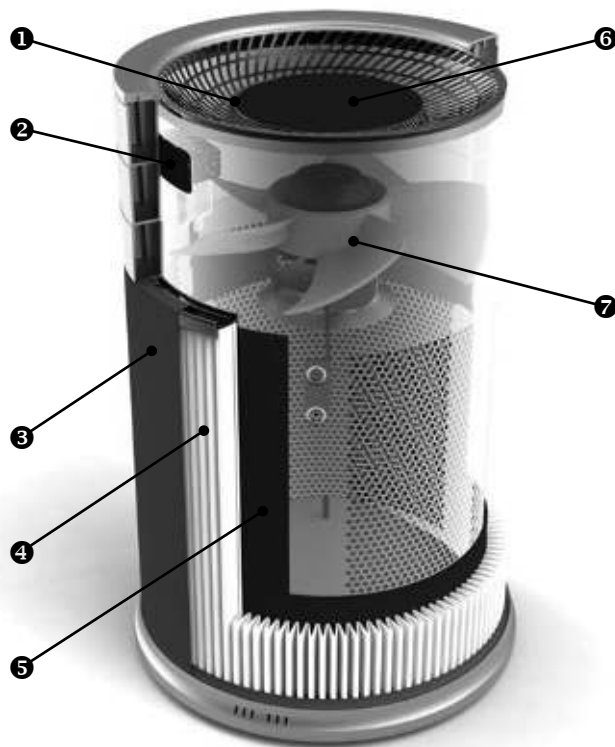

Zasady bezpieczeństwa

Oczyszczacze powietrza Lux Aeroguard S i Sense są urządzeniami elektrycznymi. Przed użyciem należy zapoznać się z instrukcjami bezpieczeństwa i podjąć niezbędne środki ostrożności, aby zmniejszyć ryzyko pożaru, porażenia prądem lub obrażeń.



Gwarancja Lux obowiązuje tylko wtedy, gdy urządzenie jest użytkowane zgodnie z niniejszą instrukcją.

- Urządzenie może być używane przez dzieci w wieku od 8 lat oraz osoby o ograniczonych zdolnościach fizycznych, sensorycznych lub umysłowych, a także osoby nie posiadające doświadczenia i wiedzy, jeżeli otrzymały one nadzór lub instrukcję dotyczącą bezpiecznego użytkowania urządzenia i rozumieją związane z tym zagrożenia.
- Dzieci nie powinny bawić się urządzeniem.
- Czyszczenie i konserwacja nie mogą być wykonywane przez dzieci bez nadzoru.

- Aby zminimalizować ryzyko porażenia, urządzenie należy zawsze odłączyć od źródła prądu przed przystąpieniem do jego czyszczenia, konserwacji lub wprowadzenia jakichkolwiek zmian czy modyfikacji.
- Wtyczkę należy wyciągnąć z gniazdka. Nie należy rozłączać urządzenia ciągnąc za przewód elektryczny.
- W razie wykrycia jakiegokolwiek uszkodzenia oczyszczacza lub przewodu elektrycznego, należy skontaktować się z najbliższym punktem obsługi klienta Lux w celu przeprowadzenia diagnostyki, naprawy lub modyfikacji.



Urządzenia elektryczne Lux spełniają wymogi bezpieczeństwa określone w obowiązujących przepisach. Naprawę urządzeń elektrycznych może przeprowadzać wyłącznie personel posiadający odpowiednie kwalifikacje. Wszelkie naprawy wykonywane przez osoby nieuprawnione bądź niewłaściwe użytkowanie urządzenia mogą narazić użytkownika na poważne niebezpieczeństwo.

LOKALIZACJA

Aeroguard Sense / S należy umieścić na podłodze w miejscu, które umożliwi swobodną cyrkulację powietrza do wewnątrz, na zewnątrz i wokół urządzenia. Minimalna dopuszczalna odległość od innego obiektu/przedmiotu to 10 centymetrów. Należy stosować wyłącznie oryginalne wymienne filtry posiadające certyfikat Lux.

Urządzenia nie należy umieszczać:

- Na lub przy tekstyliach takich jak pościel czy zasłony.
- W pobliżu źródeł ciepła, takich jak grzejniki, kominki, piece czy piekarniki.
- W pobliżu mokrych miejsc typu łazienki czy pralnie, gdzie może dojść do bezpośredniego kontaktu z wodą.
- Na zewnątrz.

Zwracamy uwagę, że Aeroguard Sense zawiera koła, które można zamontować w podstawie.

USTAWIENIA AEROGUARD S

1. Podłączyć wtyczkę do uziemionego gniazdka w ścianie i włączyć oczyszczacz Lux Aeroguard S przekręcając łatwe w obsłudze pokrętło; przekręcenie pokrętła jeden raz w prawą stronę ustawia niski stopień prędkości.
2. Niebieska dioda sygnalizuje, że urządzenie jest włączone.
3. Następnie należy przekręcić pokrętło kolejne trzy razy w prawo, aby ustawić największą prędkość. Pozostawić urządzenie na najwyższym stopniu prędkości w celu szybkiego wstępnego oczyszczenia bardzo zanieczyszczonego powietrza.
4. Po zakończeniu wstępnego czyszczenia należy dostosować prędkość odpowiednio do wymogów użytkownika i specyfiki pomieszczenia.

Funkcje wyświetlacza

1. Urządzenie jest wyłączone.

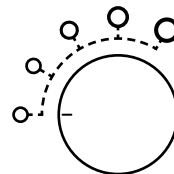

2. Stopień prędkości
Świeci się niebieska dioda.

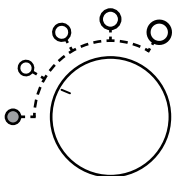

3. Stopień prędkości 2.

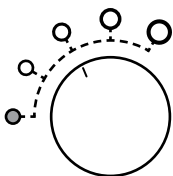

4. Stopień prędkości 3.

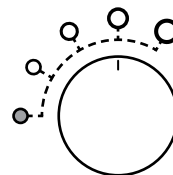

5. Stopień prędkości 4.

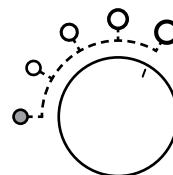

USTAWIENIA AEROGUARD SENSE

1. Podłącz przewód do uziemionego gniazdka ściennego i ustaw przełącznik zasilania w dolnej części urządzenia Aeorguard Sense w pozycji „on”. Urządzenie jest teraz w trybie gotowości.
2. Włącz urządzenie, przesuwając dłonią nad wyświetlaczem, który znajduje się na środku górnej części obudowy.
3. Po zakończeniu wstępnego czyszczenia, elektroniczne czujniki gazu i pyłu automatycznie dostosują prędkość do poziomu cząstek stałych i związków gazowych w powietrzu.
4. Aby ręcznie dostosować prędkość do wymogów użytkownika i specyfiki jego pomieszczenia, należy ponownie wykonać ruch ręką ponad wyświetlaczem. Dla każdego stopnia prędkości zaświeci się nowy symbol. Patrz punkt „Funkcje wyświetlacza” na następnym stronie.
5. Podświetlenie symbolu znajdującego się pośrodku wskazuje, że urządzenie działa.

Funkcje wyświetlacza (tylko Aeroguard Sense)

1. Wyświetlacz przechodzi w tryb czuwania w celu oszczędzania energii.

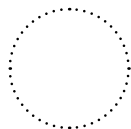

2. Tryb automatyczny, stopień prędkości 3.

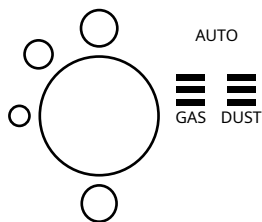

3. Stopień prędkości 1.



4. Stopień prędkości 2.

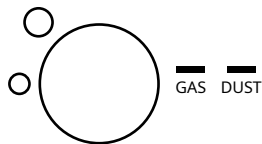

5. Stopień prędkości 3.

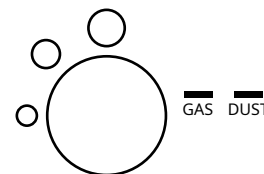

6. Jeżeli konieczna jest wymiana filtra, zaświeci się czerwona lampka.

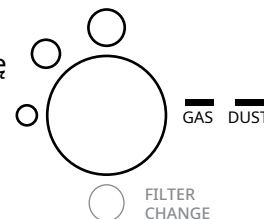

CZUJNIKI (TYLKO AEROGUARD SENSE)

ELEKTRONICZNY CZUJNIK PYŁÓW.

Kiedy poziom pyłów w powietrzu jest niski, sygnalizator PYŁY na wyświetlaczu pokazuje zielony pasek; kiedy poziom pyłów jest wysoki, sygnalizator PYŁY wyświetla trzy paski (zielony-żółty-czerwony), co oznacza

CZUJNIKI (TYLKO AEROGUARD SENSE)

konieczność zwiększenia prędkości urządzenia lub przejścia w tryb automatyczny.

ELEKTRONICZNY CZUJNIK GAZU.

Kiedy poziom zanieczyszczeń gazowych w powietrzu jest niski, sygnalizator GAZY na wyświetlaczu pokazuje zielony pasek; kiedy ich poziom jest wysoki, sygnalizator GAZY wyświetla trzy paski (zielony-żółty-czerwony), co oznacza konieczność zwiększenia prędkości urządzenia lub przejścia w tryb automatyczny.



Niski poziom pyłów i zanieczyszczeń gazowych.



Umiarkowany poziom pyłów i zanieczyszczeń gazowych.



Wysoki poziom pyłów i zanieczyszczeń gazowych.

WYMIANA FILTRA

Opatentowana technologia filtra HEPALUX™ w oczyszczaczach powietrza Lux Aeroguard S oraz Sense stanowi wbudowany fabrycznie element urządzenia – nie potrzeba żadnych narzędzi ani montażu! Aby utrzymać oczyszczacz w najlepszym stanie i nie stracić gwarancji, Lux zaleca wymianę filtra na nowy oryginalny filtr Lux przynajmniej raz na rok.

Krok 1

Wyłącz urządzenie, wyciągając wtyczkę z gniazda. Aby wymienić zużyty filtr, podnieś górną część urządzenia.



Krok 2

Wyciągnij zużyty filtr z oczyszczacza.



WYMIANA FILTRA

Krok 3

Umieść nowy filtr HEPALUX wewnątrz oczyszczacza.

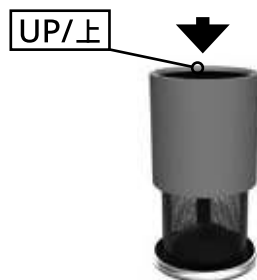

Krok 4

Umieść pokrywę na nowym filtrze i sprawdź, czy szczelnie przylega.



Krok 5 (tylko Aeroguard Sense)

Podłącz wtyczkę i dotknij czerwonego sygnalizatora wymiany filtra na wyświetlaczu.

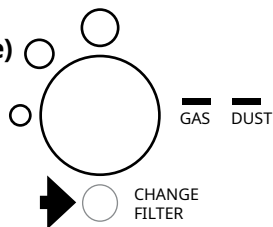

Warunki robocze nie są wszędzie takie same, może więc zdarzyć się, że filtr należy wymieniać częściej z uwagi na większe zanieczyszczenie powietrza.

CZYSZCZENIE I KONSERWACJA

Oczyszczacze powietrza Lux Aeroguard S oraz Sense gwarantują wysokiej jakości projekt, materiały i wykonanie. Aby utrzymać urządzenie w doskonałym stanie, zaleca się jego regularne czyszczenie.

- W razie potrzeby należy odkurzać tkaninę filtra zmywalnego od zewnątrz urządzenia.
- Przetrzeć urządzenie z zewnątrz miękką, wilgotną szmatką.
- Wymieniać filtr przynajmniej raz do roku.



Nie należy samodzielnie naprawiać lub zmieniać jakichkolwiek funkcji i części elektrycznych lub mechanicznych urządzenia. W celu uzyskania porady serwisowej należy skontaktować się z firmą Lux.

SPECYFIKACJE TECHNICZNE

Maksymalny przepływ powietrza (CADR):	765 m ³ /h
Minimalny przepływ powietrza (CADR):	136 m ³ /h
Wielkość pomieszczenia:	65 m ²
Wymiary (wysokość x szerokość):	610 x Ø400mm
Waga netto:	11 kg
Maksymalna moc:	80 W
Minimalna moc:	20 W
Maksymalny poziom głośności:	65 dB(A)
Minimalny poziom głośności:	33 dB(A)



To oznaczenie wskazuje, że ten produkt nie powinien być wyrzucany wraz z innymi odpadami domowymi na terenie UE. Aby zapobiec ewentualnym szkodom dla środowiska lub zdrowia ludzkiego wynikającym z niekontrolowanego usuwania odpadów, należy poddać je recyklingowi w sposób odpowiedzialny, aby promować zrównoważone ponowne wykorzystanie zasobów materialnych. Aby zwrócić zużyte urządzenie, należy skorzystać z systemu zwrotu i zbiórki lub skontaktować się ze sprzedawcą, u którego produkt został zakupiony. Może on przekazać ten produkt do recyklingu bezpiecznego dla środowiska.

OMADUSED

HEPALUX™ tehnoloogia

Lux Aeroguard S ja Sense õhupuhastid kannavad patenteeritud HEPALUX™ tehnoloogiat. Õhk läbibioonkambri, kus õhus leiduvad osakesed on laetud negatiivseteioonidega. Laetud osakesed tõmmatakseHEPALUX™ filtri pinnale tehnoloogiaga, mida nimetatakse fotokatalüütiliseks oksüdeerimiseks (PCO) ja, mis kasutab UV-kiirguse kombinatsiooni valgus ja titaandioksiidi gaasiliste saasteainete kontrollimiseks. Puhastatud õhk, mis on praktiliselt saasteainetevaba, saadetakse ringlusse tuppa.

1. Käepide
2. Aroomi jaotur
3. Pestav filter
4. HEPALUX™ osakeste filter
5. Söe filter

6. Kiiruse regulaatori nupp (S)
Puutetundlik liides (Sense)
7. Ventilaator

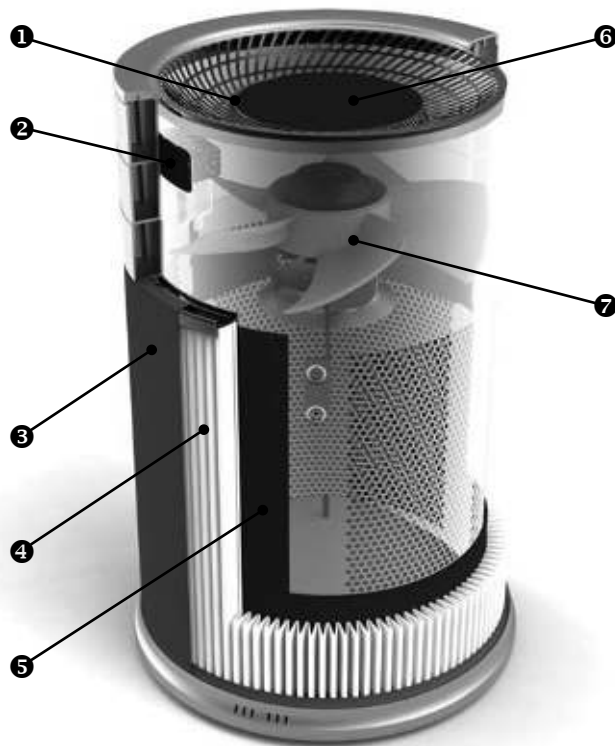

ALUSTAMINE

Ohutusjuhised

Õhupuhastid Lux Aeroguard S ja Sense on elektriseadmed. Palun lugege enne kasutamist ohutusjuhiseid ja rakendage vajalikke ettevaatusabinõusid, et vähendada tulekahju, elektrilöögi või vigastuste ohtu.



Luxi garantii kehtib ainult siis, kui seadet kasutatakse vastavalt käesolevatele juhistele.

- Seda seadet tohivad kasutada lapsed alates 8. eluaastast. Isikud, kellel on piiratud füüsilised, sensoorsed või vaimsed võimed või kellel puuduvad kogemused ja teadmised, tohivad seadmeid kasutada juhendaja juuresolekul või kui neid on juhendatud, kuidas seadet ohutult kasutada ja nad mõistavad ohte, mis võivad tekkida seadme kasutamisel.
- Lapsed ei tohi seadmega mängida.

- Lapsed ei tohi puhastada ega hooldada toodet ilma järelevalveta.
- Elektrilöögi eest kaitsmiseks lülitage seade enne mis tahes liigutamist-, puhastus- või hooldustöid alati välja.
- Eemaldage pistik pistikupesast. Ärge kunagi ühendage seadet voolujuhtmest lahti tõmmates.
- Kui avastate seadme või elektrijuhtme kahjustusi, pöörduge viivitamatult lähima Luxi klienditeeninduse poole, et seda üle vaadata, parandada või reguleerida.



Lux elektriseadmed vastavad ajakohastele ohutusnõuetele. Elektriseadmete remonti tohivad teha ainult kvalifitseeritud töötajad. Asjatundmatu remont või ebaõige kasutamine võib kasutajale põhjustada olulisi ohte.

PAIGUTAMINE

Aeroguard Sense / S tuleb asetada põrandale, sellisesse kohta, mis võimaldab õhul seadmes vabalt ringi liikuda, välja ja ümber.

Minimaalne lubatud kaugus teisest objektist on 4 tolli või 10 sentimeetrit. Kasutage ainult Lux sertifikaadiga filtrit.

Ärge pange seadet:

- Otse pehmete sisustuste, näiteks voodipesu või kardinade, peal või vastu.
- Soojusallikate lähedal, nagu radiaatorid, kaminad või ahjud.
- Märgade alade lähedal, näiteks vannituba või pesuruum, kus see võib veega kokku puutuda.
- Õues.

Notice that the Aeroguard Sense includes wheels that can be mounted in the base.

SEADISTUSED AEROGUARD S

1. Ühendage juhe maandatud seinakontakti ja lülitage oma Lux Hera sisse keerates nuppu ühe pöörde võrra paremale väikese kiiruse saamiseks.
2. Sinine valgusdiod näitab, et seade töötab.
3. Järgmisena pöörake nuppu veel kolm korda paremale suurima kiiruse saavutamiseks. Õhu kiireks esmaseks puhastamiseks jätke see suurele kiirusele tööle.
4. Pärast esmast puhastamist reguleerige kiirus, mis on teile ja teie jaoks kõige mugavam.

Kuvafunktsioon (ainult Aeroguard S)

1. Seade on väljas.

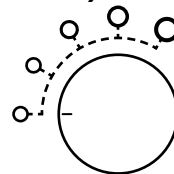

SEADISTUSED AEROGUARD SENSE

2. Kiiruse seadistamine
Sinine valgus süttib.

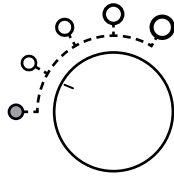

3. Kiiruse seadistamine 2.

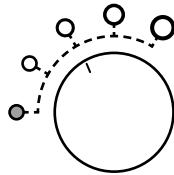

4. Kiiruse seadistamine 3.

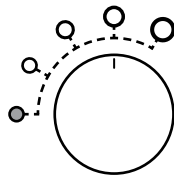

5. Kiiruse seadistamine 4.

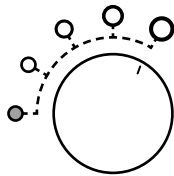

1. Ühendage juhe maandatud seinakontakti ja seadke Aeorguard Sense'i allosas olev toitelüliti asendisse „sisse“. Seade on nüüd ooterežiimis.
2. Lülitage seade sisse, viibates käega üle ekraani, mis asub ülaosa keskel.
3. Pärast esmast puhastamist hakkavad elektroonilised gaasi- ja tahkete osakeste andurid automaatselt tööle, reguleerige töökiirus vastavalt osakeste tasemele ja gaasilised ühendid õhus.
4. Saate käsitsi reguleerida kõige mugavamale kiirustasemele keskkond, liikuga käega uuesti üle ekraani. Uus ring süttib igal kiiruse tasemel. Vaadake järgmisel lehel kuvamisfunktsiooni.
5. Ekraanil olev ring näitab, et seade on töötab.

SEADISTUSED AEROGUARD SENSE

Kuvafunktsioon (ainult Aeroguard Sense)

1. Ekraan on energiasäästmiseks ooterežiimis.

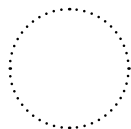

2. Automaatrežiim, kiiruse seadistamine 3.

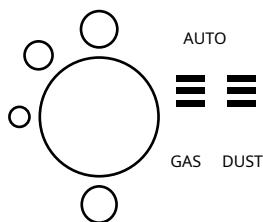

3. Kiiruse seadistamine 1.

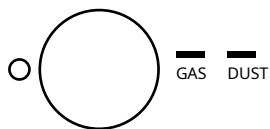

4. Kiiruse seadistamine 2.

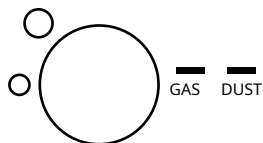

5. Kiiruse seadistamine 3.

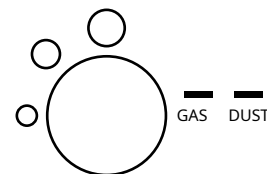

6. Kui filtri asendamine on vajalik, süttib punane asendusfiltri tuli.

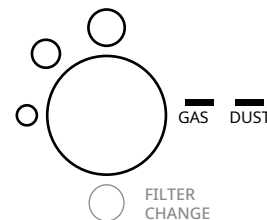

ANDURID (AINULT AEROGUARD SENSE)

ELEKTROONILISTE OSADE ANDUR.

Kui osakeste tase on madal, näitab ekraan DUST indikaator rohelist riba; kui osakeste tase on kõrge, näitab tolmuindikaator kolme riba (roheline-kollane-punane), mis näitab

ANDURID (AINULT AEROGUARD SENSE)

vajadust suurendada töökiirust või lülituda automaatrežiimile.

ELEKTROONILINE GAASISENSOR.

Kui gaasiliste saasteainete tase on madal, näitab GAS-i indikaator digitaalkuval näitab rohelist riba; kui osakeste tase on kõrge, näitab GAS-indikaator kolme riba (roheline-kollane-punane), mis näitab vajadust suurendada töökiirust või lülituda automaatrežiimile.



Tahkete osakeste ja gaasiliste saasteainete tase on madal.



Tahkete osakeste ja gaasiliste saasteainete tase on mõõdukas.



Tahkete osakeste ja gaasiliste saasteainete tase on kõrge.

FILTRI ASENDAMINE

Patenteeritud HEPALUX™ -tehnoloogiaga filter Lux Aeroguard S ja Sense on juba teie seadmesse installitud - tööriistu ega komplekteerimist pole vaja! Selleks, et teie seade töötaks parimas korras ja garantii püsiks paigas, soovitab Lux vahetada originaalse Lux-filtriga vähemalt üks kord aastas.

Samm 1

Lülitage seade välja ja tõmmake pistik välja. Kasutatud filtri asendamiseks tõstke silindri ülemine osa ära.



2. samm

Tõstke filter õhupuhasti kohal üles



FILTER REPLACEMENT

3. samm

Asetage uus HEPALUX filter seadme alla

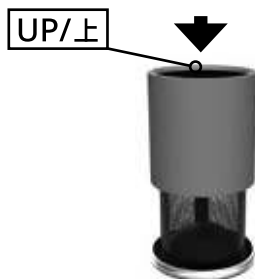

4. samm

Asetage ülemine silinder uue filtri peale, tagades selle tiheda kinnituse.



5. samm

(ainult Aeroguard Sense)

Ühendage toitejuhe ja puudutage ekraanil punast filtri vahetustuld.

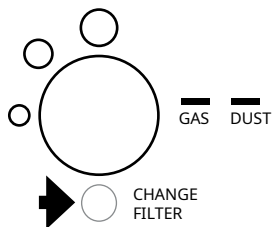

Sõltuvalt filtri kasustuses, ruumis võib tekkida vajadus filtrit tihedamini vahetda.

HOOLDUS JA KORRASHOID

Lux Aeroguard S ja Sense õhupuhastid on kvaliteetse disaini, materjalide ja töötlusega. Teie seadme töökorras hoidmiseks on korrapärane puhastus soovitatav.

- Tolmuimejaga filtririiet seadme välisküljelt vastavalt vajadusele.
- Pühkige seadme väliskülge pehme niiske lapiga.
- Vahetage filter vähemalt üks kord aastas.



Ärge proovige ise elektrilisi või mehaanilisi funktsioone parandada või reguleerida. Teeninduse kohta pöörduge Luxi poole.

TEHNILISED KIRJELDUSED

CADR-kiirus:	450 CFM 765 m ³ /h
CADR madal kiirus:	80 CFM 136 m ³ /h
Tubade suurus:	65 m ²
Suurus (H x D):	610 x Ø400mm
Netokaal:	11 kg
Võimsus:	110/25 W
Müratase kõrge/madal:	65/33 dB (A)
Võimsus kõrge/madal:	110/25W



See märgis näitab, et seda toodet ei tohi kogu ELis koos muude olmejäätmetega utiliseerida. Et vältida kontrollimatut kahju jäätmete kõrvaldamisel keskkonnale või inimeste tervisele, tuleb see vastutustundlikult ringlusse saata, et edendada materiaalsete ressursside säästvat taaskasutamist. Kasutatud seadme tagastamiseks kasutage tagastamis- ja kogumissüsteeme või võtke ühendust jaemüüjaga, kust toode osteti. Nad võivad selle toote keskkonnasõbralikku taaskasutusse viia.

YPATYBĖS

HEPALUX™ Technologija

Lux Aeroguard S ir Sense oro valytuvuose naudojama patentuota HEPALUX™ technologija. Oras praeina per jonų kamerą, kurioje ore esančios dalelės yra įkraunamos neigiamais jonais. Įkrautos dalelės pritraukiamos prie „HEPALUX™“ filtro paviršiaus. Technologija vadinama fotokataline oksidacija (PCO), naudojama dujiniams teršalams kontroliuoti, naudojant UV šviesos ir titano dioksido derinius. Išvalytas oras, kuriame praktiškai nėra nešvarumų, vėl išleidžiamas į patalpą.

1. Rankena
2. Aromatizuotų medžiagų dozatorius
3. Plaunamas filtras
4. HEPALUX™ dalelių filtras
5. Aktyviosios anglies filtras su fotokatalitine funkcija

6. Greičio kontrolės rankenėlė (S)
Bekontaktė sąsaja (Sense)
7. Ventiliatorius

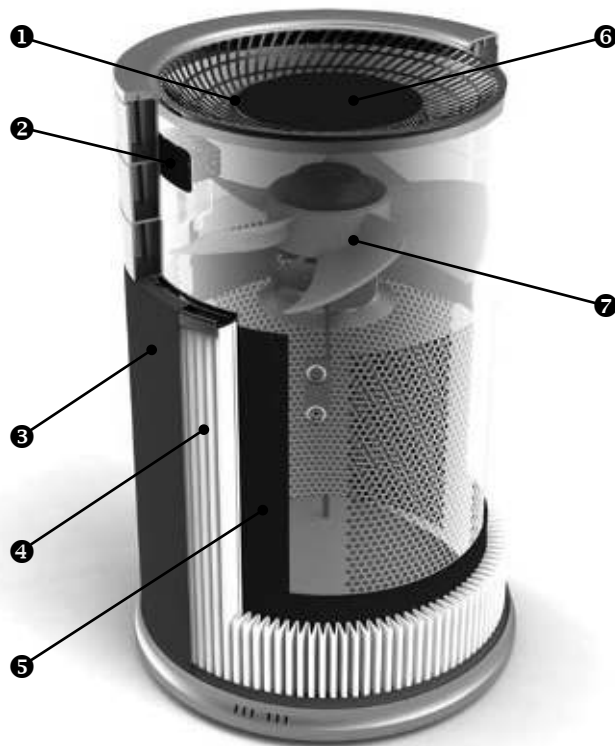

PRADĖKIME

Saugos instrukcijos

„Lux Aeroguard S and Sense“ gaisa attīrītāji ir elektroierīces. Lūdzu, pirms lietošanas izlasiet drošības norādījumus un veiciet nepieciešamos piesardzības pasākumus, lai mazinātu ugunsgrēka, elektriskās strāvas trieciena vai ievainojuma risku.



„Lux“ garantija ir spēkā tikai tad, ja iekārta tiek izmantota saskaņā ar šiem norādījumiem.

- Šo iekārtu drīkst izmantot bērni, kuri ir vismaz 8 gadus veci, kā arī cilvēki ar samazinātām fiziskām, uztveres vai garīgām spējām vai bez pieredzes un zināšanām, ja viņus uzrauga vai viņiem sniedz norādījumus par drošu iekārtas izmantošanu un viņi izprot ar to saistītos apdraudējumus.
- Bērni nedrīkst rotaļāties ar iekārtu.

- Bērni bez uzraudzības nedrīkst veikt tīrīšanu un apkopi, par kuru ir atbildīgs lietotājs.
- Norēdami apsisaugoti nuo elektros smūgio, prieš atlikdami bet kokius pritaikymo, valymo ar priežiūros darbus, išjunkite prietaisą.
- Ištraukite elektros kištuką iš elektros šaltinio. Niekada, neatjunkite prietaiso traukdami už elektros laido.
- Jei aptiktumėte prietaiso ar elektros laido pažeidimų, nedelsdami kreipkitės į artimiausią „Lux“ klientų aptarnavimo skyrių, dėl apžiūros, taisymo ar reguliavimo.



„Lux“ elektriniai prietaisai atitinka visas taikomas saugos nuostatas. Elektros prietaisų remontą gali atlikti tik kvalifikuotas personalas. Netinkamas remontas ar netinkamas naudojimas gali sukelti rimtų pavojų vartotojui.

PAĖTIS PARINKIMAS

Aeroguard Sense / S“ turi būti dedamas ant grindų tokioje vietoje, kad oras galėtų laisvai cirkuliuoti įrenginyje, iš jo ir aplink jį. Mažiausias leistinas atstumas nuo kito objekto yra 4 coliai arba 10 centimetrų. Naudokite tik „Genuine Lux“ sertifikuotus keičiamus filtrus.

Nestatykite prietaiso:

- Tiesiogiai ant ar prieš minkštų paviršius, tokius kaip patalynė ar užuolaidos.
- Šalia šilumos šaltinių, tokių kaip radiatoriai, židiniai, orkaitės.
- Šalia šlapių zonų, tokių kaip tualetai, skalbyklos, ten kur įmanomas kontaktas su vandeniu.
- Lauke.

Notice that the Aeroguard Sense includes wheels that can be mounted in the base.

AEROGUARD S NUSTATYMAI

1. Įkiškite laidą į įžemintą sieninį lizdą ir įjunkite „Lux Hera“ pasukdami lengvai naudojamą rankenėlę dešinėn, kad įjungtumėte mažiausią greitį.
2. Mėlynos šviesos diodas rodo, jog įrenginys veikia.
3. Toliau, pasukite rankenėlę dar tris kartus dešinėn, kad įjungtumėte didžiausią greitį. Palikite įjungtą didžiausią greitį, greitai, pradiniam oro valymui arba labai užterštam orui.
4. Po pirminio valymo nusistatykite greitį, kuris jums ir jūsų aplinkai yra tinkamiausias.

Ekranų funkcijos (Tik Aeroguard S)

1. Prietaisas yra išjungtas.

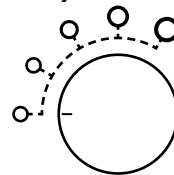

AEROGUARD SENSE NUSTATYMAI

2. Greičio nustatymas
Užsidega mėlynas diodas.

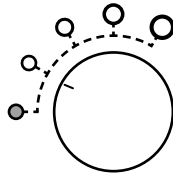

3. Greičio nustatymas 2.

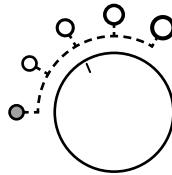

4. Greičio nustatymas 3.

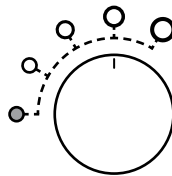

5. Greičio nustatymas 4.

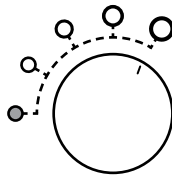

1. Savienojiet vadu ar sažemėtu sienas kontaktligzdu un iestatiet “Aeroguard Sense” lejasdaļā esošo ieslēgšanas/izslēgšanas pogu pozīcijā “on”. Iekārta atrodas gaidstāves režīmā.
2. Ieslēdziet iekārtu, pārvelkot roku pār displeju, kas atrodas augšējās virsmas centrā.
3. Po pirminio valymo elektroniniai dujų ir kietųjų dalelių jutikliai automatiškai sureguliuos veikimo greitį pagal ore esančių dalelių ir dujinių junginių lygį.
4. Norėdami rankiniu būdu sureguliuoti jums ir jūsų aplinkai patogiausią greičio lygį, dar kartą ranka perbraukite virš ekrano. Kiekvienam greičio lygiui užsidegs naujas žiedas. Žr. Ekranų funkcijos, kitame puslapyje.
5. Ekranų šviesą spinduliuojantis vidurinis žiedas rodo, kad įrenginys veikia.

AEROGUARD SENSE NUSTATYMAI

Ekranų funkcijos (Tik Aeroguard Sense)

1. Ekranas veikia budėjimo režimu, tam, kad taupyti energiją.

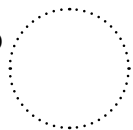

2. Automatinis režimas, greičio nustatymas 3.

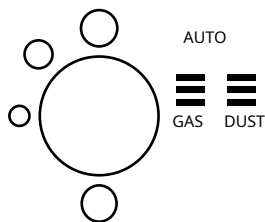

3. Greičio nustatymas 1.

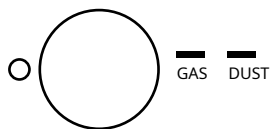

4. Greičio nustatymas 2.

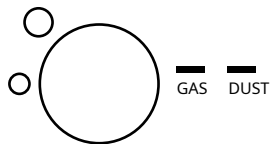

5. Greičio nustatymas 3.

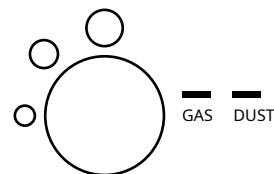

6. Kai reikia pakeisti filtrą, užsidega raudona apie filtro keitimą įspėjanti lemputė.

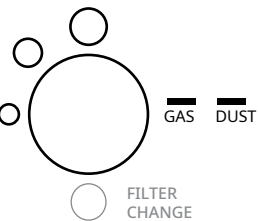

SENSORIAI (TIK AEROGUARD SENSE)

ELEKTRONINIS DALELIŲ SENSORIUS.

Kai dalelių kiekis yra žemas, Dulkių indikatorius skaitmeniniame ekrane rodo žalią juostą; kai dalelių kiekis yra aukštas, Dulkių indikatorius parodys tris juostas (žalia-geltona-raudona),

SENSORIAI (TIK AEROGUARD SENSE)

indikuojančias apie darbinio greičio didinimą arba tai, jog reikia perjungti į automatinį režimą.

ELEKTRONINIS DUJŲ SENSORIUS

Kai dujinių teršalų kiekis yra žemas, Dujų indikatorius skaitmeniniame ekrane rodo žalią juostą; kai dalelių kiekis yra aukštas, Dujų indikatorius parodys tris juostas (žalia-geltona-raudona), rodančias, kad reikia padidinti darbo greitį arba perjungti į automatinį režimą.



Dalelių ir dujinių teršalų kiekis yra žemas.



Dalelių ir dujinių teršalų kiekis yra vidutinis.



Dalelių ir dujinių teršalų kiekis yra aukštas.

FILTRŲ KEITIMAS

Patentuotos „HEPALUX™“ technologijos „Lux“ filtras jau yra įmontuotas jūsų „Lux Aeroguard S“ ar „Sense“ įrenginyje - nereikia jokių įrankių ar surinkimo!

Norėdami, kad jūsų įrenginys veiktų ir būtų geriausios būklės ir būtų užtikrinta jūsų įrenginio garantija, „Lux“ rekomenduoja bent kartą per metus pakeisti originalų „Lux“ filtrą.

Pirmas žingsnis

Išjunkite įrenginį, ištraukite laidą iš elektros šaltinio. Norėdami pakeisti panaudotą filtrą, pakelkite v cilindro dalį.



Antras žingsnis

Pakelkite filtrą virš oro valytuvo.



FILTRŲ KEITIMAS

Trečias žingsnis

Uždėkite naują HEPALUX filtrą žemyn virš įrenginio

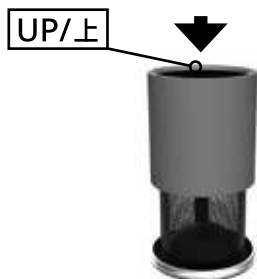

Ketvirtas žingsnis

Uždėkite viršutinį cilindrą ant naujo filtro viršaus, užtikrindami jog jis tvirtai priglundęs.



Penktas žingsnis (Tik Aeroguard Sense)

Prijunkite maitinimo laidą ir palieskite raudoną filtro pakeitimo lemputę ekrane.

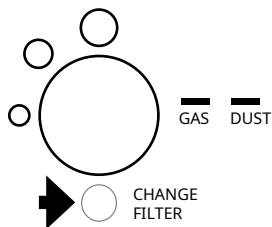

Nėra vienodų sąlygų, todėl filtrą gali reikėti keisti dažniau, priklausomai nuo oro kokybės, jūsų gyvenamojoje vietoje.

PRIEŽIŪRA

„Lux Aeroguard S“ ir „Sense“ oro valytuvai pasižymi aukštos kokybės dizainu, medžiagomis ir meistriškumu. Norint, kad jūsų įrenginys veiktų ir išliktų geriausios būklės, rekomenduojama jį reguliariai valyti.

- Nusiuurbkite dulkes, nuo plaunamo filtro šluostės, išorinėje prietaiso pusėje
- Apvalykite prietaiso išorę drėgna, minkšta šluoste.
- Keiskite filtrą, bent vieną kartą metuose.



Nebandykite taisyti ar reguliuoti jokių elektrinių ar mechaninių funkcijų patys. Susisiekiite su Lux dėl informacijos apie servisą.

TECHNINĖ SPECIFIKACIJA

CADR didžiausias greitis: 450 CFM / 765 m³/h

CADR mažiausias greitis: 80 CFM / 136 m³/h

Įvertintas kambario dydis: 65 m²

Išmatavimai (A x G): 610 x Ø400mm

Grynasis svoris: 11 kg

Didžiausia/ mažiausia galia: 110 / 25 Vatų

Didžiausias/mažiausias garso lygis: 65 / 33 dB(A)



This marking indicates that this product Ši zīme norāda, ka šo izstrādājumu ES valstīs nedrīkst izmest kopā ar citiem sadzīves atkritumiem. Lai novērstu iespējamu vides vai cilvēku veselības apdraudējumu, ko rada nekontrolēta atkritumu izmešana, pārstrādājiet šo izstrādājumu atbildīgi, veicinot ilgtspējīgu materiālo resursu atkārtotu izmantošanu. Lai atdotu nolietoto ierīci, lūdzu, izmantojiet atdošanas un savākšanas sistēmas vai sazinieties ar izplatītāju vietā, kur izstrādājums tika iegādāts. Izplatītājs var savākt šo izstrādājumu, lai veiktu videi drošu pārstrādi.

IEZĪME

HEPALUX™ tehnoloģija

Gaisa attīrītāji Lux Aeroguard S un Sense veic patentētu HEPALUX™ tehnoloģiju. Gaiss iziet caur jonu kameru, kur gaisā esošās daļiņas tiek uzlādētas ar negatīviem joniem. Uzlādētās daļiņas iziet cauri HEPALUX™ filtra virsmu. Tehnoloģijā (PCO - fotokatalītiskā oksidēšana), tiek izmantota UV gaismas starojumi kombinācijā ar titāna dioksīda režģi, lai kontrolētu gāzveida piesārņotājus. Attīrīts gaiss, kas praktiski nesatur piesārņotājus, tiek atkārtoti izplatīts telpā.

1. Rokturis
2. Aromātu izsmidzinātājs
3. Mazgājams filtrs
4. HEPALUX™ daļiņu filtrs
5. Aktīvās ogles filtrs ar fotokatalītisko funkciju

6. Ātruma vadības poga (S)
Bezkontakta interfeiss (Sense)
7. Ventilators

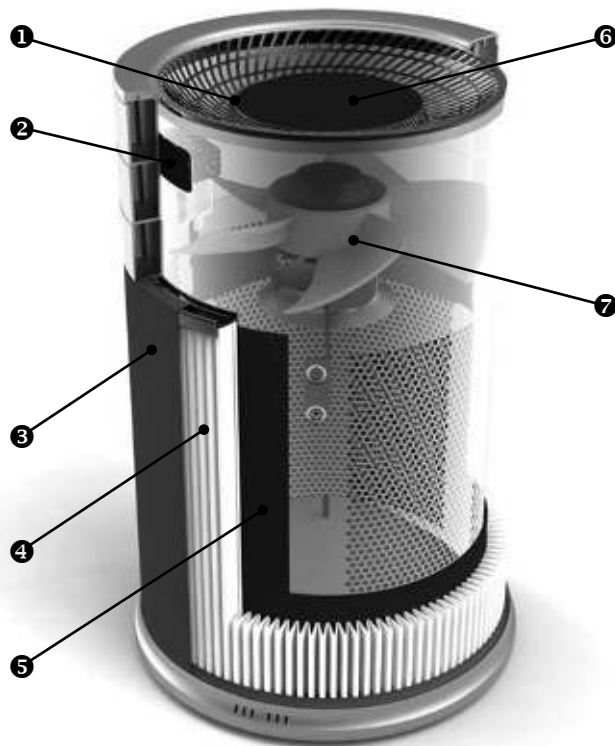

DARBA SĀKŠANA

Drošības instrukcijas

„Lux Aeroguard S and Sense” oro valytuvai yra elektriniai prietaisai. Prieš naudodami perskaitykite saugos instrukcijas ir imkitės būtinų atsargumo priemonių, kad sumažintumėte gaisro, elektros smūgio ar susižalojimo pavojų.



„Lux” garantija galioja tik tuo atveju, jei įrenginys naudojamas pagal šias instrukcijas.

- „Lux” garantija galioja tik tuo atveju, jei įrenginys naudojamas pagal šias instrukcijas.
- Lai aizsargātu pret elektriskās strāvas trieciena risku, pirms jebkādu pielāgošanas, tīrīšanas vai apkopes darbu veikšanas vienmēr izslēdziet ierīci.
- Atvienojiet elektrības kontaktdakšu no kontaktligzdas. Nekad neatvienojiet ierīci no elektrotīkla, pavelkot elektrības vadu.

- Ja konstatējat ierīces vai elektrības vada bojājumus, lūdzu, nekavējoties sazinieties ar savu tuvāko Lux klientu apkalpošanas dienestu par pārbaudi, remontu un regulēšanu.



Lux elektriskās ierīces atbilst attiecīgajiem drošības noteikumiem. Elektrisko ierīču remontu drīkst veikt tikai kvalificēts personāls. Nepareizs remonts vai nepareiza lietošana var radīt nopietnus draudus lietotājam.

IZVIETOJUMS

Aeroguard Sense / S jānovieto uz grīdas vietā, kas ļauj gaisam brīvi cirkulēt iekšā, ārā un ap ierīci. Minimālais pieļaujamais attālums no cita objekta ir 4 collas vai 10 centimetri. Izmantojiet tikai Genuine Lux sertificētus rezerves filtrus.

Nenovietojiet ierīci:

- Tieši uz vai pret mīkstajām mēbelēm, piemēram, gultas piederumiem vai aizkariem.
- Siltuma avotu tuvumā, piemēram, radiatori, kamīni vai krāsnis.
- Mitru vietu tuvumā, piemēram, vannas istabās vai veļas mazgājamās telpās, kur tas var nonākt saskarē ar ūdeni.
- Ārā.

Notice that the Aeroguard Sense includes wheels that can be mounted in the base.

IESTATĪJUMI AEROGUARD S

1. Iespraudiet vadu iezemētā sienas kontaktligzdā un ieslēdziet Lux Hera pagriežot ērti lietojamo pogu, pagriežiet vienu pagriezienu pa labi mazam ātrumam.
2. Zilā gaismas diode norāda, ka iekārta darbojas.
3. Pēc tam pagriežiet pogu vēl trīs reizes pa labi līdz vislielākajam ātrumam. Atstājiet to lielā ātrumā, lai ātri vai sākotnēji notīrītu gaisu vai ļoti piesārņotu gaisu.
4. Pēc sākotnējās tīrīšanas pielāgojiet ātrumu, kas ir visērtākais jums un jūsu vide.

Displeja funkcija (tikai Aeroguard S)

1. Iekārta ir izslēgta.

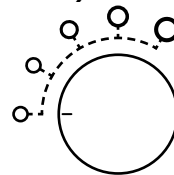

ĪESTATĪJUMI AEROGUARD SENSE

2. Ātrums
Iedegas zilā diode.

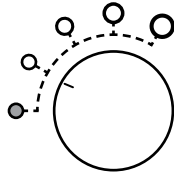

3. Ātrums 2.

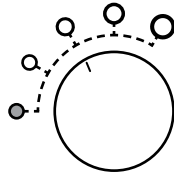

4. Ātrums 3.

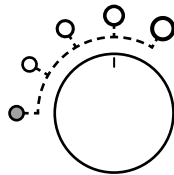

5. Ātrums 4.

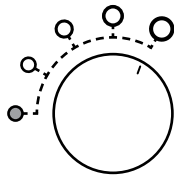

1. Īkiškite laidā ģ ģzemintā sieninģ lizdā, o „Aeroguard Sense” apaċioje esantģ maitinimo jungiklģ nustatykite ģ padētģ „on”. Īrenginys dabar veikia budģjimo reģimu.
2. Ījunkite ģrenginģ braukdami ranka per viršutinės dalies centre esantģ ekranā.
3. Pēc sākotnējās tģrģšanas elektroniskie gāzes un daļiņu sensori automātiski ieslēdzas noregulējot darbības ātrumu atbilstoši daļiņu lģmenim un gāzveida savienojumi gaisā.
4. Lai manuāli pielāgotu ātruma lģmeni, kas ir visērtākais jums un jūsu videi, vēlreiz pārvelciet displeju. Iedegsies jauns gredzens ar katru ātruma lģmeni. Skatģt displeja funkciju nākamajā lapā.
5. Gaismas izstarojošais centra gredzens displejā norāda, ka ierģce strādā.

IESTATĪJUMI AEROGUARD SENSE

Displeja funkcija (tikai Aeroguard Sense)

1. Displejs ir gaidīšanas režīmā enerģijas taupīšanai.

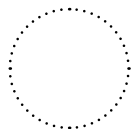

2. Automātiskais režīms, ātruma iestatīšana 3.

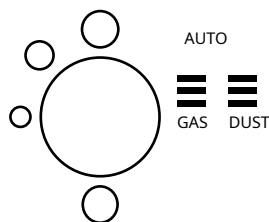

3. Ātrums 1.

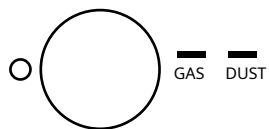

4. Ātrums 2.

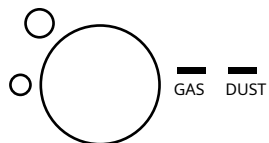

5. Ātrums 3.

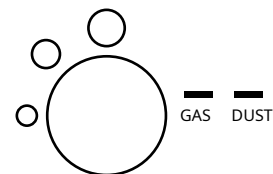

6. Ja nepieciešama filtra nomaiņa, iedegsies sarkana filtra nomaiņas indikators.

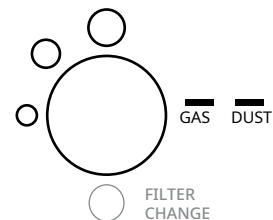

SENSORI (TIKAI AEROGUARD SENSE)

ELEKTRONISKAIS PUTEKĻU DAUDZUMU SENSORS.

Kad daļiņu līmenis ir zems, putekļu indikators digitālajā displejā parāda zaļu joslu; kad daļiņu līmenis ir augsts, putekļu indikators parādīs trīs joslas (zaļo-dzelteno-sarkanu), norādot uz

SENSORS – AEROGUARD SENSE ONLY

nepieciešamību palielināt darbības ātrumu vai pārslēgties uz automātisko režīmu.

ELEKTRONISKAIS GĀZES SENSORS.

Ja gāzveida piesārņotāju līmenis ir zems, GĀZES indikators uz digitālā displeja parāda zaļu joslu; kad daļiņu līmenis ir augsts, GĀZES indikators parādīs trīs joslas (zaļo-dzelteno-sarkanu), norādot uz nepieciešamību palielināt darbības ātrumu vai pārslēgties uz automātisko režīmu.



Daļiņu un gāzveida piesārņotāju līmenis ir zems.



Daļiņu un gāzveida piesārņotāju līmenis ir normāls.



Daļiņu un gāzveida piesārņotāju līmenis ir augsts.

FILTRU NOMAĪŅA

Patentētais HEPALUX™ tehnoloģijas Lux filtrs Lux Aeroguard S un Sense jau ir uzstādīts jūsu ierīcē - nav nepieciešami instrumenti vai montāža!

Lai jūsu iekārta darbotos vislabākajā stāvoklī un saglabātu garantiju, Lux iesaka vismaz vienu reizi gadā nomainīt oriģinālo Lux filtru.

1. solis

Izslēdziet ierīci, izvelciet kontaktdakšu. Lai nomainītu izmantoto filtru, paceliet augšējo cilindra daļu.



2. solis

Paceliet filtru uz augšu no gaisa attīrītāja



FILTRU NOMAĪŅA

3. solis

Novietojiet jauno HEPALUX filtru uz leju virs ierīces

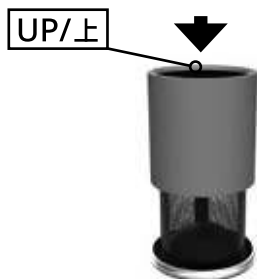

4. solis

Novietojiet augšējo cilindru virs jaunā filtra un stingri nostipriniet.



5. darbība

(tikai Aeroguard Sense)

Pievienojiet strāvas vadu un pieskarieties displejā redzamajai sarkanajai filtra nomaiņas spuldzei.

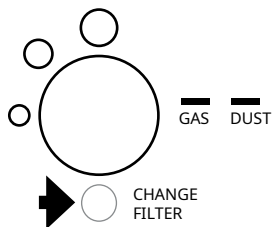

Neviens apstākļis nav līdzīgs, tāpēc, iespējams, nāksies filtru nomainīt biežāk atkarībā no gaisa kvalitātes, kur jūs dzīvojat.

KOPŠANA UN UZTURĒŠANA

Gaisa Aeroguard S un Sense gaisa attīrītājiem ir augstas kvalitātes dizains, materiāli, un meistarība. Lai jūsu iekārta darbotos labā stāvoklī, ieteicama ikdienas tīrīšana.

- Pēc nepieciešamības iztīriet ar putekļusūcēju, mazgājamo filtru audumu ārpus ierīces.
- Noslaukiet ierīces ārpusi ar mīkstu, mitru drānu.
- Nomainiet filtru vismaz reizi gadā.



Nemēģiniet paši labot kādu no elektriskajām vai mehāniskajām funkcijām. Sazinieties ar Lux, lai iegūtu informāciju par pakalpojumu.

TEHNISKĀ SPECIFIKĀCIJA

CADR liels ātrums:	450 CFM / 765 m ³ /h
CADR mazs ātrums:	80 CFM / 136 m ³ /h
Nominālais telpas izmērs:	698 kv pēdas / 65 m ²
Izmērs (H x D):	610 x Ø400mm
Neto svars:	11 kg
Augsta / zema jauda:	110/25 vati
Augsts / zems trokšņa līmenis:	65/33 dB (A)



Tšis ženklas rodo, kad visoje ES šio gaminio negalima išmesti kartu su kitomis buitinėmis atliekomis. Siekdami išvengti galimos žalos aplinkai ar žmonių sveikatai dėl nekontroliuojamo atliekų šalinimo, perdirbkite jas atsakingai, taip skatindami tvarų pakartotinį materialinių išteklių naudojimą. Norėdami grąžinti naudotą įrenginį, naudokite grąžinimo ir surinkimo sistemas arba susisieki su pardavėju, iš kurio pirkote gaminį. Jie gali paimti šį gaminį aplinkai saugiam perdirbimui.

FUNKCIA

Technológia HEPALUX™

Čističe vzduchu Lux Aeroguard S & Sense sú vybavené patentovanou technológiou HEPALUX™. Vzduch prúdi cez iónovú komoru, kde sa častice vzduchu nabíjajú zápornými iónmi. Následne sa nabité častice dostávajú na povrch filtra HEPALUX™. Používaním technológie nazývanej fotokatalytická oxidácia (PCO) sa na kontrolu plynových nečistôt uplatňuje kombinácia UV lampy a oxidu titaničitého. Vyčistený vzduch - ktorý prakticky neobsahuje žiadne nečistoty - prúdi späť do miestnosti.

1. Rukoväť
2. Dávkovač arómy
3. Čistiteľný filter
4. HEPALUX™ particle filter
5. Active carbon filter with photocatalytic function

6. Bezdotykové interface (Sense) tlačidlo
Regulácie rýchlosti (S)

7. Ventilátor

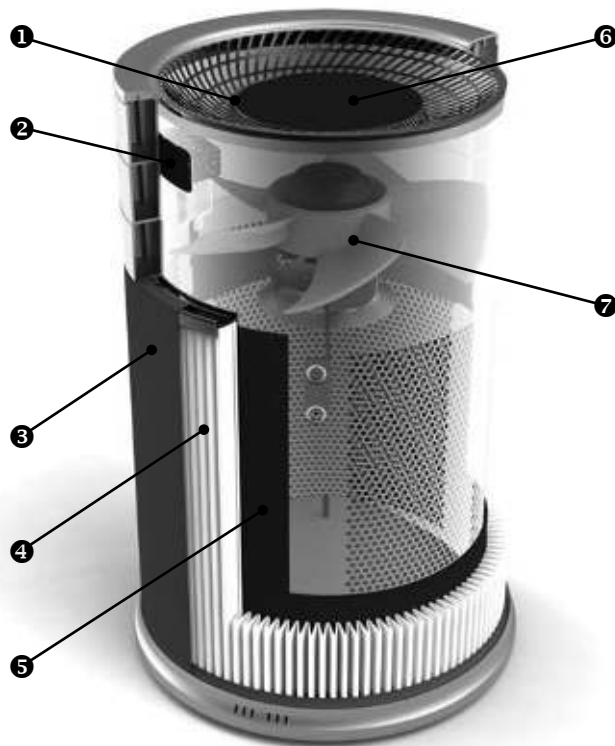

PRVÉ KROKY

Bezpečnostné predpisy

Čističky vzduchu Lux Aeroguard S and Sense sú elektrické zariadenia. Pred použitím si pozorne prečítajte bezpečnostné pokyny, a dodržujte potrebné bezpečnostné opatrenia, aby sa znížilo riziko požiaru, elektrického šoku alebo zranenia.



Záruka Lux platí iba v tom prípade, ak sa prístroj používa podľa týchto pokynov.

- Tento prístroj môžu používať deti nad 8 rokov a osoby so zníženou fyzickou, senzoryou alebo mentálnou schopnosťou, alebo s nedostatkom skúseností a vedomostí pod dohľadom alebo na základe vydaných pokynov týkajúcich sa bezpečného používania prístroja, a ktoré pochopili riziká týkajúce sa jeho používania.
- Hrať sa s prístrojom je pre deti zakázané.

- Deti bez dozoru nesmú vykonávať čistenie a údržbu.
- Aby sa predišlo rizikám úrazu elektrickým prúdom, pred každým čistením alebo údržbou najskôr vypnite spotrebič.
- Vytiahnite zástrčku zo sieťovej zásuvky. Nikdy neťahajte za sieťový kábel!
- V prípade, že by ste zistili akékoľvek poškodenie na zariadení, alebo na elektrickom kábli, prosím, okamžite sa skontaktujte so zákazníckym servisom Lux s účelom kontroly, opravy, alebo nastavenia.



Elektrické spotrebiče Lux spĺňajú príslušné bezpečnostné predpisy. Opravu elektrických zariadení smú vykonávať len odborne kvalifikované osoby. Nevhodná oprava, alebo nesprávne použitie môže byť pre používateľa zdrojom značných rizík vzniku nebezpečenstva.

PLACEMENT

Aeroguard Sense / S musí byť umiestnený na podlahe na mieste, ktoré umožňuje voľný obeh vzduchu dovnútra, von a okolo jednotky. Minimálna akceptovateľná vzdialenosť od druhého predmetu môže byť 4 palce, alebo 10 centimetrov. Používajte vždy filter s originálnym certifikátom Lux.

Neumiestňujte výrobok:

- Priamo na mäkký nábytok, posteľ alebo posteľnú bielizeň.
- Do blízkosti tepelných zdrojov, ako sú radiátory, krby a rúry.
- Na vlhké miesta, napríklad do kúpeľne, alebo práčovne, kde by sa spotrebič mohol dostať do styku s vodou.
- Do exteriéru.

Poznámka: k zariadeniu Aeroguard Sense patria aj kolesá, ktoré možno namontovať na spodnú časť.

NASTAVENIE AEROGUARD S

1. Zastrčte sieťový kábel do uzemnenej nástennej zásuvky a zapnite prístroj Lux takým spôsobom, že otočné tlačidlo otočíte smerom doprava, a tým prístroj začne bežať malou rýchlosťou.
2. Modrá kontrolka signalizuje, že prístroj funguje.
3. Potom otočte tlačidlom trikrát doprava, kým sa nenastaví najvyššia rýchlosť. Nechajte prístroj fungovať na najvyššom nastavení rýchlosti, pre prvé, rýchle čistenie znečisteného vzduchu.
4. Po prvom čistení nastavte rýchlosť, ktorá Vám najviac bude vyhovovať.

Displej

1. Prístroj je vypnutý.

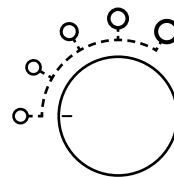

NASTAVENIE AEROGUARD SENSE

2. Nastavenie rýchlosti
Zasvieti modrá kontrolka.

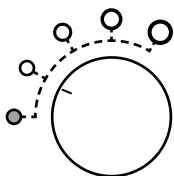

3. Nastavenie rýchlosti 2.

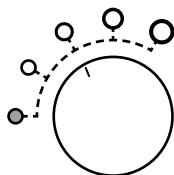

4. Nastavenie rýchlosti 3.

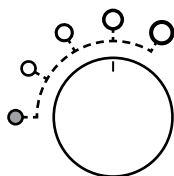

5. Nastavenie rýchlosti 4.

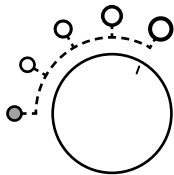

1. Zapojte kábel do uzemnenej zástrčky a nastavte vypínač na spodnej časti Vášho Aeorguard Sense do pozície "on". Prístroj je teraz v pohotovostnom režime.
2. Zapnite prístroj pohybom ruky nad displejom, ktorý sa nachádza v strede vrchnej časti prístroja.
3. Po prvom čistení elektronické detektory plynu a pevných častíc nastaví rýchlosť fungovania automaticky, na základe nameranej hladiny škodlivých častíc vo vzduchu.
4. Ručným nastavením si môžete dotknutím sa displeja nastaviť rýchlosť, ktorá Vám a Vášmu okoliu najviac vyhovuje. Začne svietiť nový prstenec pri každej ďalšej hladine rýchlosti. Vid' funkciu Displej na nasledujúcej strane.
5. Stredný prstenec svietiaceho displeja signalizuje, že prístroj funguje.

1. Pre účely úspory energie je displej v pohotovostnom režime.



2. Auto režim, speed setting 3.

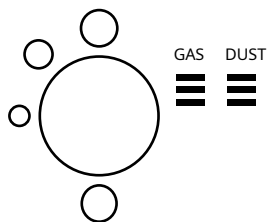

3. Nastavenie Speed 1.

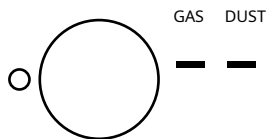

4. Nastavenie Speed 2.

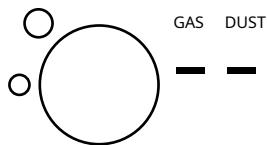

5. Nastavenie Speed 3.

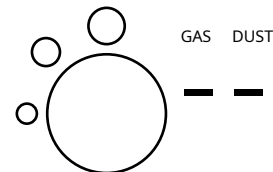

6. Ak je potrebné vymeniť filter, zasvieti červená kontrolka.

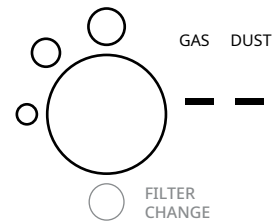

v prípade, že je hladina častíc nízka, na digitálnom displeji DUST zobrazuje zelený pruh; ak je hladina častíc vysoká, DUST zobrazuje na displeji tri pruhy (zelený-žltý-červený), tým signalizuje, že je potrebné zvýšiť prevádzkovú rýchlosť, alebo prepnúť do automatického režimu.

DETEKTORY (LEN AEROGUARD SENSE)

ELEKTRONICKÝ DETEKTOR PLYNU

Ak je hladina plynových nečistôt nízka, indikátor GAS na digitálnom displeji ukazuje zelenú; ak je hladina častíc vysoká, indikátor GAS zobrazuje na displeji tri pruhy (zelený-žltý-červený), tým signalizuje, že je potrebné zvýšiť prevádzkovú rýchlosť, alebo prepnúť do automatického režimu.



Hladina častíc a plynových nečistôt je nízka.



Hladina častíc a plynových nečistôt je mierna.



Hladina častíc a plynových nečistôt je vysoká.

VÝMENA FILTRA

Filter Lux s patentovanou technológiou HEPALUX™ je už inštalovaný v prístrojoch Lux Aeroguard S a Sense - preto nepotrebujete žiadne nástroje, ani vykonávať montáž! K tomu, aby prístroj dlhú dobu účinne fungoval, Lux odporúča, aby ste aspoň raz za rok vymenili originálny filter Lux.

1. krok

Vypnite zariadenie a odpojte napájací kábel zo siete. Pre výmenu používaného filtra odstráňte hornú časť valca.



2. krok

Vyberte filter z čističa vzduchu.



VÝMENA FILTRA

3. krok

Vložte filter HEPALUX™ do prístroja. Pri jeho vkladaní dbajte na to, aby bol nápis „UP“ umiestnený hore.

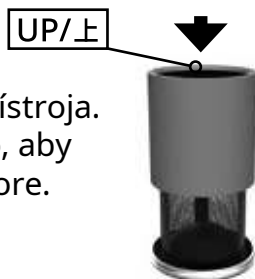

4. krok

Umiestnite horný valec na nový filter, zaistíte tým tesné spojenie.



5. krok

(len Aeroguard Sense)

Pripojte sieťový kábel a dotknite sa na displeji červeného kontrolného svetla signalizujúceho výmenu filtra.

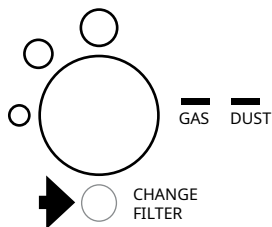

V závislosti od kvality vzduchu sa môže stať, že filter bude treba častejšie vymieňať.

STAROSTLIVOSŤ A ÚDRŽBA

Čističe vzduchu Lux Aeroguard S a Sense sú vyrobené z kvalitných látok, s vynikajúcim dizajnom a s výborným prevedením. Pravidelným čistením zachovávaťe stav výrobku.

- Ak je to potrebné, vysávačom vyčistite čistiteľnú filtračnú šatku na vonkajšej strane jednotky.
- Utrite vonkajšok prístroja mäkkou a vlhkou utierkou.
- Aspoň raz za rok vymeňte filter.



Nepokúšajte sa samostatne opraviť alebo nastaviť elektrické či mechanické funkcie. Skontaktujte sa so servisom Lux.

TECHNICKÉ INFORMÁCIE

CADR vysoká rýchlosť:	765 m ³ /h
Plocha miestnosti:	65 m ²
Rozmery (HxD):	610 x Ø400mm
Netto hmotnosť:	11 kg
Výkon - vysoký:	80 Watt
Výkon - nízky:	20 Watt
Hladina hluku - vysoká:	65 dB(A)
Hladina hluku - nízka:	33 dB(A)



Tento symbol znamená, že produkt by v EÚ nemal byť likvidovaný spolu s ostatným domácim odpadom. Aby sa zabránilo možnému znečisteniu životného prostredia alebo poškodeniu ľudského zdravia nekontrolovaným zneškodňovaním odpadu, recyklujte prístroj zodpovedne, aby sa podporovalo opätovné využívanie materiálnych zdrojov. Pri vrátení Vášho použitého prístroja, používajte, systémy na odovzdanie a zber alebo kontaktujte predajcu, u ktorého bol Váš produkt zakúpený.

CARATTERISTICHE

Tecnologia HEPALUX™

I purificatori d'aria Lux Aeroguard S e Sense sono dotati del filtro brevettato HEPALUX™. L'aria passa attraverso una camera a ioni in cui le particelle volatili vengono caricate con ioni negativi. Le particelle cariche vengono trascinate verso la superficie del filtro HEPALUX™. La tecnologia chiamata ossidazione fotocatalitica (PCO) usa la combinazione del led UV-A e del diossido di titanio per controllare polvere e VOC. L'aria purificata, priva virtualmente di inquinanti, viene rimessa in circolazione.

1. Manico
2. Alloggiamento aroma
3. Filtro tessile lavabile
4. Filtro particolato HEPALUX™
5. Filtro carbone attivo

6. Rotella per il controllo della velocità (S)
Interfaccia Touchless (Sense)

7. Ventola

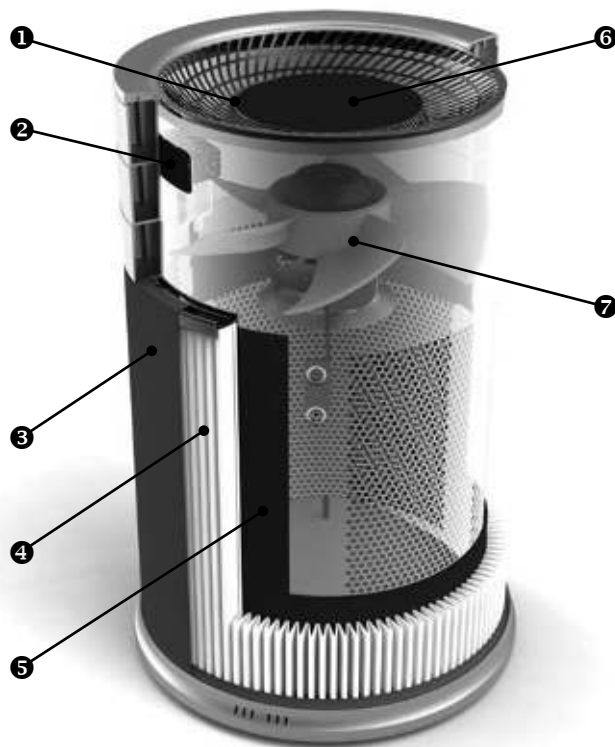

PRIMI PASSI

Istruzioni di sicurezza

I purificatori d'aria Lux Aeroguard S e Sense sono apparecchi elettrici. Si prega di leggere le istruzioni di sicurezza prima dell'uso e di prendere le precauzioni necessarie per ridurre il rischio di incendi, scosse elettriche o lesioni.



La garanzia Lux si applica solo se il macchinario viene utilizzato seguendo queste istruzioni.

- Questo apparecchio può essere usato da bambini a partire da 8 anni e da persone con ridotte capacità fisiche, sensoriali o mentali o con mancanza di esperienza e conoscenza, a condizione che siano stati supervisionati o istruiti sull'uso dell'apparecchio in modo sicuro e che comprendano i pericoli annessi.
- I bambini non devono giocare con l'apparecchio.

- Pulizia e manutenzione non devono essere eseguite dai bambini.
- Spegnerne sempre l'apparecchio prima della manutenzione o della pulizia per proteggersi dal rischio di scosse elettriche.
- Rimuovere la spina elettrica dalla presa. Non scollegare mai l'apparecchio tirando il cavo elettrico.
- In caso di danni all'apparecchio o al cavo elettrico, spegnere, scollegare l'apparecchio e contattare immediatamente il servizio clienti Lux.



Gli apparecchi elettrici Lux sono costruiti in conformità alla sicurezza pertinente. Qualsiasi riparazione deve essere eseguita unicamente da personale autorizzato. Il mancato rispetto di tali indicazioni può comportare rischi significativi per l'utente.

DISPOSIZIONE

Aeroguard Sense/ S deve essere posizionato sul pavimento, in un luogo che permetta all'aria di circolare liberamente verso l'interno, l'esterno e attorno all'unità. L'apparecchio deve distare almeno 10 centimetri da altri oggetti/mobili. Sostituire i filtri solo con ricambi certificati Lux.

Non posizionare l'apparecchio:

- Direttamente sopra o contro: tende, biancheria da letto, coperte ecc.
- Vicino a fonti di calore: caloriferi, camini o forni.
- Vicino ad aree umide: sala da bagno, lavanderia, dove potrebbe entrare in contatto con l'acqua.
- Esterni

Notice that the Aeroguard Sense includes wheels that can be mounted in the base.

AVVIARE AEROGUARD S

1. Inserire il cavo di alimentazione in una presa a muro e accendere Aeroguard S girando la rotella una volta a destra per la potenza bassa.
2. Una spia blu si accenderà indicando il funzionamento dell'apparecchio.
3. Ruotare la manopola altre tre volte verso destra per la massima potenza. Lasciare Aeroguard Sense/S alla massima velocità per una pulizia iniziale dell'aria o per un ambiente molto inquinato.
4. Dopo una pulizia iniziale, sistemare la potenza in base alle necessità personali e dell'ambiente circostante.

Funzioni del display (solo Aeroguard S)

1. Apparecchio acceso

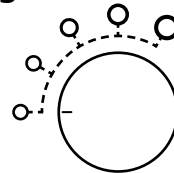

AVVIARE AEROGUARD SENSE

2. Impostazione potenza
la luce blu si accende.

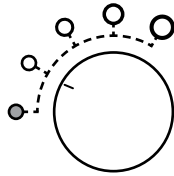

3. Impostazione potenza 2.

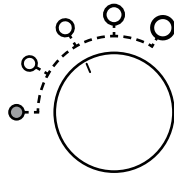

4. Impostazione potenza 3.

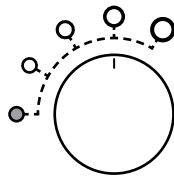

5. Impostazione potenza 4.

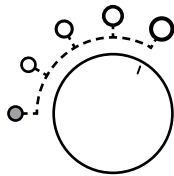

1. Inserire il cavo in una presa a muro con messa a terra e impostare l'interruttore di alimentazione, di Aeroguard Sense/S, su „on“. Il macchinario è ora in modalità stand-by.
2. Accendere l'unità passando la mano sopra il display, posizionato al centro della parte superiore.
3. Dopo la pulizia iniziale, i sensori per il particolato e i VOC regoleranno automaticamente la potenza dell'apparecchio in relazione al livello di particolato e dei composti organici volatili nell'aria.
4. Per regolare manualmente la potenza alla velocità che si desidera, muovere la mano sopra il display. Ad ogni potenza, un anello si illuminerà. Vedere le funzioni del display nelle prossima pagina.
5. L'anello centrale che si accende sul display indica che l'apparecchio è in funzione.

AVVIARE AEROGUARD S

Funzioni del display (solo Aeroguard Sense)

1. Display in stand-by per risparmio energetico

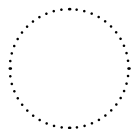

2. Modalità automatica, potenza 3,

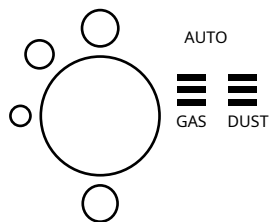

3. Potenza 1.

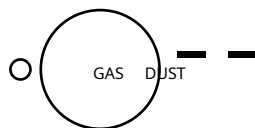

4. Potenza 2.

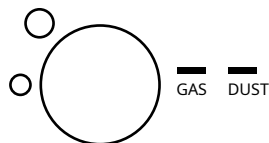

5. Potenza 3.

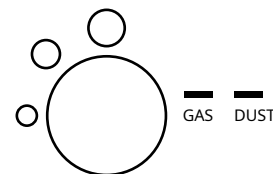

6. Quando è necessario cambiare il filtro, si accenderà una spia luminosa rossa.

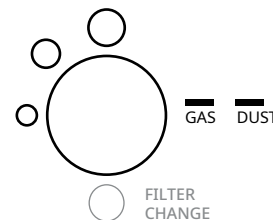

SENSORI (SOLO AEROGUARD SENSE)

SENSORE PARTICOLATO

In modalità manuale, quando il livello di particolato è basso, l'indicatore DUST (polvere) sul display mostra una barra verde; quando è alto l'indicatore DUST mostrerà tre barre (verde-giallo-rosso), indicando la necessità di

SENSORI (SOLO AEROGUARD SENSE)

aumentare la potenza operativa o cambiare a Modalità Automatica.

SENSORE GAS (VOC)

In modalità manuale, quando il livello dei composti organici volatili è basso, l'indicatore GAS sul display mostrerà una barra verde; quando il livello è alto, l'indicatore GAS mostrerà tre barre (verde-giallo-rosso), indicando la necessità di aumentare la potenza o cambiare a modalità automatica.



Livello basso di particolato e agenti chimici



Livello medio di particolato e agenti chimici



Livello alto di particolato e agenti chimici

CAMBIO FILTRI

Aeroguard S e Sense sono già dotati della tecnologia brevettata HEPALUX™ - non sono necessari strumenti per inserire il filtro! Per mantenere l'apparecchio nelle migliori condizioni e la garanzia valida, Lux raccomanda la sostituzione del filtro con altro originale Lux almeno una volta l'anno.

1°

Spegnere il purificatore, staccare la presa. Per sostituire il filtro usato, sollevare la parte cilindrica superiore.



2°

Solleverlo e togliere il filtro dal purificatore



CAMBIO FILTRI

3°

Inserire il nuovo filtro HEPALUX nell'unità

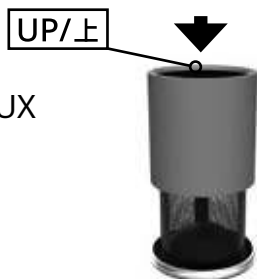

4°

Riposizionare la parte cilindrica sopra il nuovo filtro assicurandosi che sia posto fermamente.



5° (solo Aeroguard Sense)

Collegare il cavo di alimentazione e premere sulla spia rossa del cambio filtri sul display, per resettare il sensore.

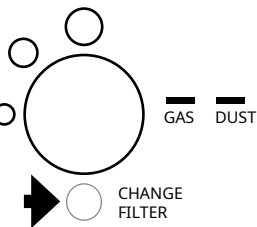

La frequenza nel ricambio filtri dipende dalla qualità dell'aria nell'ambiente in cui Aeroguard lavora.

PULIZIA E MANUTENZIONE

Aeroguard Sense/s offrono design, materiali e una lavorazione di alta qualità. Per mantenere l'apparecchio in buone condizioni, si raccomanda una pulizia periodica della macchina.

- Aspirare periodicamente la maglia esterna e lavarla quando necessario.
- Usare un panno morbido e umido per pulire la parte esterna dell'apparecchio.
- Sostituire il filtro almeno una volta l'anno



Chiamare il servizio assistenza Lux per riparare o sistemare l'apparecchio.

SPECIFICHE TECNICHE

CADR alta velocità:	765 m ³ /h
CADR bassa velocità:	136 m ³ /h
Area di lavoro:	65 m ²
Dimesioni (altezza x diametro):	610 x Ø400mm
Peso:	11 kg
Consumo alta/bassa velocità:	110 / 25 Watt
Rumore alta/bassa velocità:	65 / 33 dB(A)



Questo simbolo indica che in EU questo prodotto non deve essere smaltito con altri rifiuti domestici. Per evitare possibili danni all'ambiente o alla salute umana derivanti da uno smaltimento errato dei rifiuti, riciclarlo responsabilmente per promuovere il riutilizzo sostenibile dei materiali utilizzati. Per smaltire il dispositivo, si prega di portarlo in discarica o di contattare il rivenditore dove il prodotto è stato acquistato in modo che venga riciclato rispettando l'ambiente.

ОСОБЕННОСТИ

HEPALUX™ технология

В очистителях воздуха Lux Aeroguard S и Sense используется запатентованная технология HEPALUX™. Воздух проходит через ионную камеру, в которой заряжены отрицательные ионы. Заряженные частицы притягиваются к поверхности фильтра HEPALUX™. Технология, называемая фотокаталитическим окислением (PCO), использует комбинацию УФ свет и диоксид титана для контроля газообразных примесей. Очищенный воздух, который практически не содержит загрязняющих веществ, рециркулирует в комнату.

1. Рукоять
2. Дозатор аромата
3. Моющийся фильтр
4. Фильтр частиц HEPALUX
5. Фильтр с активированным углем с фотокаталитической функцией

6. Ручка регулировки скорости (S)
Бесконтактный интерфейс (Sense)
7. Вентилятор

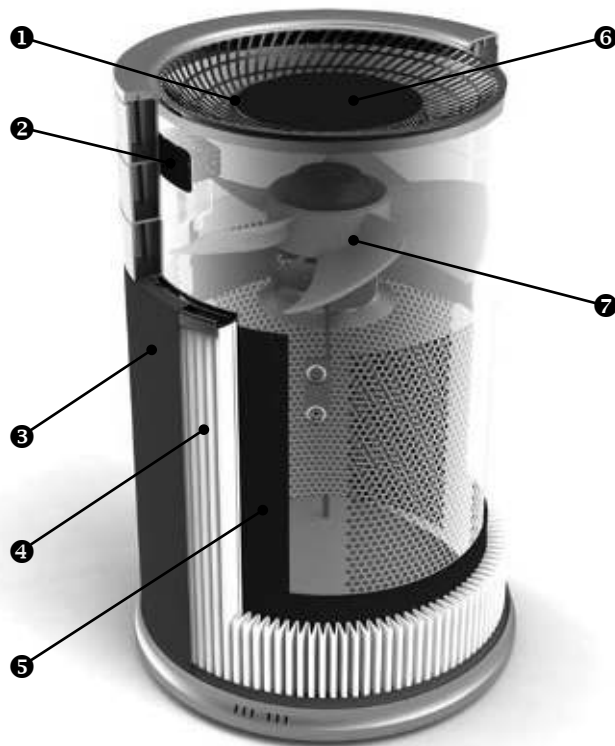

НАЧАЛО РАБОТЫ

Правила техники безопасности

Воздухоочистители «Lux Aeroguard S and Sense» являются электрическими приборами. Пожалуйста, прочитайте инструкции по безопасности перед их использованием и примите необходимые меры предосторожности, чтобы снизить риск возгорания, поражения электрическим током или получения травм.



Гарантия «Lux» действует только в том случае, если устройство используется в соответствии с данными инструкциями.

- Данным прибором могут пользоваться дети в возрасте от 8 лет и старше, а также лица с ограниченными физическими, сенсорными или умственными способностями или с недостаточным опытом и знаниями, если за ними был установлен надзор или они получили инструктаж по безопасному использованию прибора и понимают связанные с этим опасности.
- Дети не должны играть с прибором.

- Чистка и техническое обслуживание не должны выполняться детьми без присмотра.
- Во избежание риска поражения электрическим током всегда выключайте прибор перед выполнением любых работ по адаптации, очистке или техническому обслуживанию.
- Выньте вилку из розетки. Никогда не отключайте прибор от электросети потянув за шнур.
- Если вы обнаружите какое-либо повреждение прибора или электрического шнура, немедленно обратитесь в ближайший отдел обслуживания клиентов Lux для осмотра, ремонта или регулировки.



Электроприборы Lux соответствуют требованиям безопасности. Ремонт электроприборов может производить только квалифицированный персонал. Неквалифицированный ремонт или неправильное использование могут стать причиной серьезной опасности для пользователя.

РАЗМЕЩЕНИЕ

Aeroguard Sense / S следует размещать на полу в месте, позволяющем воздуху свободно циркулировать внутрь, наружу и вокруг устройства. Минимально допустимое расстояние от другого объекта - 4 дюйма или 10 сантиметров. Используйте только сертифицированные сменные фильтры Genuine Lux.

Не размещайте прибор:

- Непосредственно на мягкой мебели, такой как постельное белье или шторы, или напротив них.
- Рядом с источниками тепла, такими как радиаторы отопления, камины или духовки.
- Рядом с влажными помещениями, такими как ванные комнаты, где он может контактировать с водой.
- На открытом воздухе.

Notice that the Aeroguard Sense includes wheels that can be mounted in the base.

НАСТРОЙКИ AEROGUARD S

1. Подключите шнур к заземленной розетке и включите Lux Heга. поверните ручку на один оборот вправо для уменьшения скорости.
2. Синий светодиод показывает, что прибор работает.
3. Затем поверните ручку еще три раза вправо до максимальной скорости. Оставьте его на высокой скорости для быстрой первоначальной очистки воздуха или очень загрязненного воздуха.
4. После первоначальной очистки настройте скорость удобную для вас.

Функция дисплея (только Aeroguard S)

1. Аппарат выключен.

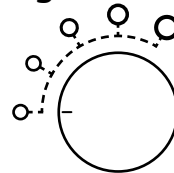

НАСТРОЙКИ AEROGUARD SENSE

2. Установка скорости
Горит синий диод.

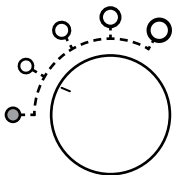

3. Установка скорости 2.

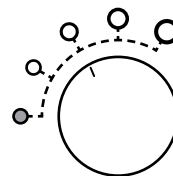

4. Установка скорости 3.

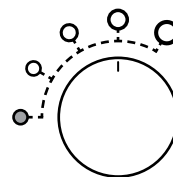

5. Установка скорости 4.

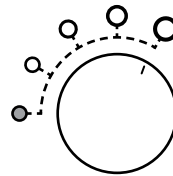

1. Вставьте вилку шнура в заземлённую розетку и установите выключатель питания в нижней части вашего прибора «Aeorguard Sense» в положение «он». Устройство перейдёт в режим ожидания.
2. Включите устройство, проведя рукой над дисплеем, расположенным в центре верхней части.
3. После первоначальной очистки электронные датчики автоматически отрегулируйте рабочую скорость в соответствии с уровнем частиц и газообразных соединений в воздухе.
4. Чтобы вручную настроить уровень скорости, наиболее удобный для вас, снова проведите по дисплею. Для каждого уровня скорости загорится новое кольцо. См. Функцию отображения на следующей странице.
5. Светоизлучающее центральное кольцо на дисплее указывает на то, что устройство работает.

НАСТРОЙКИ AEROGUARD SENSE

Функция дисплея (только AeroGuard Sense)

1. Дисплей находится в режиме ожидания для экономии энергии.

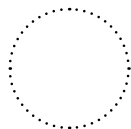

2. Автоматический режим, установка скорости 3.

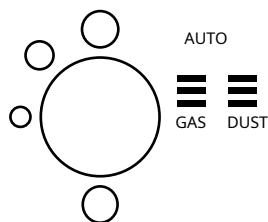

3. настройка скорости 1.

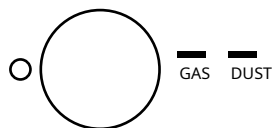

4. настройка скорости 2.

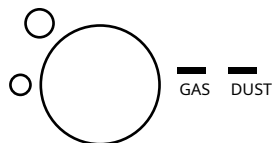

5. настройка скорости 3.

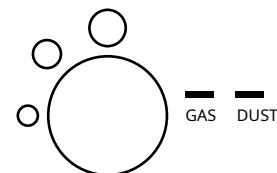

6. Когда требуется замена фильтра, загорается красный индикатор замены фильтра.

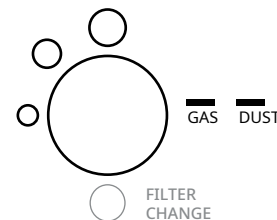

ДАТЧИКИ (ТОЛЬКО AEROGUARD SENSE)

ЭЛЕКТРОННЫЙ ДАТЧИК ЧАСТИЦ.

При низком уровне частиц индикатор ПЫЛИ на цифровом дисплее показывает зеленую полосу; когда уровень частиц высок, индикатор ПЫЛИ покажет три полосы (зеленый-желтый-красный),

ДАТЧИКИ (ТОЛЬКО AEROGUARD SENSE)

указывая на необходимость увеличения рабочей скорости или переключения в автоматический режим.

ЭЛЕКТРОННЫЙ ГАЗОВЫЙ ДАТЧИК.

Когда уровень газообразных примесей низкий, индикатор газа на цифровом дисплее показывает зеленую полосу; когда уровень частиц высок, индикатор газа покажет три полосы (зеленый-желтый-красный), указывая на необходимость увеличения рабочей скорости или переключения в автоматический режим.

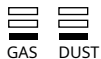

Уровни твердых частиц и газообразных загрязняющих веществ низкие.



Уровни загрязнения твердыми частицами и газообразными умеренные.



Уровни твердых частиц и газообразных загрязняющих веществ высоки.

ЗАМЕНА ФИЛЬТРА

Запатентованный фильтр Lux с технологией HEPALUX™ в Lux Aeroguard S и Sense уже установлен в вашем устройстве - никаких инструментов или сборки не требуется!

Для того, чтобы ваше устройство работало в наилучшем состоянии и сохраняла вашу гарантию, Lux рекомендует хотя бы один раз в год заменять оригинальный фильтр Lux.

Шаг 1

Выключите агрегат, вытащите вилку. Чтобы заменить используемый фильтр, поднимите верхнюю часть цилиндра.



Шаг 2

Снимите фильтр с воздухоочистителя



ЗАМЕНА ФИЛЬТРА

Шаг 3

Поместите новый фильтр
HEPALUX на устройство

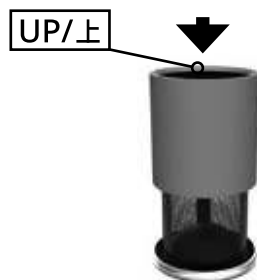

Шаг 4

Установите верхний цилиндр
поверх нового фильтра,
убедившись, что он плотно
прилегает.



Шаг 5

(только Aeroguard Sense)
Подключите шнур питания
и коснитесь красного
индикатора замены
фильтра на дисплее.

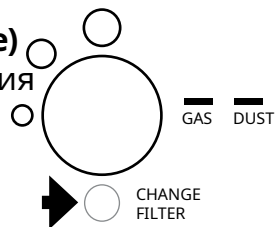

Нет похожих условий, поэтому вам может потребоваться более частая замена в зависимости от качества воздуха в месте проживания.

УХОД И ОБСЛУЖИВАНИЕ

Очистители воздуха Lux Aeroguard S и Sense отличаются высококачественными материалами, сборкой и дизайном. Чтобы ваше устройство работало в отличном состоянии, рекомендуется регулярная очистка.

- При необходимости пропылесосьте моющуюся фильтровальную ткань снаружи устройства.
- Протрите внешнюю часть устройства мягкой влажной тканью.
- Заменяйте фильтр не реже одного раза в год.



Не пытайтесь самостоятельно отремонтировать или отрегулировать какие-либо электрические или механические функции. Свяжитесь с Lux для получения информации об обслуживании.

ТЕХНИЧЕСКИЕ ХАРАКТЕРИСТИКИ

CADR высокая скорость:	450 CFM / 765 m ³ /h
CADR низкая скорость:	80 CFM / 136 m ³ /h
Номинальная площадь помещения:	698 sq feet / 65 m ²
Размер (H x D):	610 x Ø400mm
Вес нетто:	11 кг
Высокая / низкая мощность:	110/25 Вт
Уровень шума высокий / низкий:	65/33 дБ (A)



Эта маркировка указывает на то, что данный товар не должен утилизироваться вместе с другими бытовыми отходами на территории ЕС. Чтобы предотвратить возможный вред окружающей среде или здоровью людей от неконтролируемой утилизации отходов, ответственно перерабатывайте их, чтобы способствовать устойчивому повторному использованию материальных ресурсов. Чтобы вернуть использованное устройство, воспользуйтесь системами возврата и сбора отходов или обратитесь в розничный магазин, где изделие было приобретено. Они могут принять это изделие для экологически безопасной утилизации.

Technologie HEPALUX™

Les purificateurs d'air Lux Aeroguard S et Sense sont équipés de la technologie brevetée HEPALUX™. L'air passe dans une chambre d'ionisation où les particules en suspension dans l'air sont chargées d'ions négatifs. Les particules chargées sont attirées vers la surface du filtre HEPALUX™. La technologie appelée oxydation photo catalytique (PCO) utilise la combinaison de la lumière UV et du dioxyde de titane pour contrôler les contaminants gazeux. L'air purifié, qui est pratiquement exempt de contaminants, est remis en circulation dans la pièce.

1. Manipulation
2. Diffuseur d'arômes
3. Filtre lavable
4. Filtre à particules HEPALUX
5. Filtre à charbon actif avec fonction photocatalytique

6. Bouton de réglage de la vitesse (S)
Interface sans contact (Sense)
7. Ventilateur

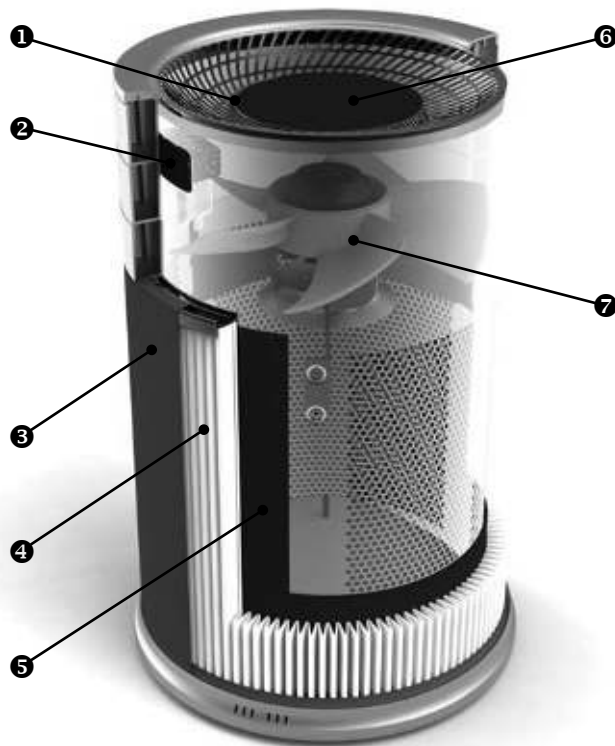

POUR COMMENCER

Instructions de sécurité

Les purificateurs d'air Lux Aeroguard S et Sense sont des appareils électriques. Veuillez lire les instructions de sécurité avant de les utiliser et prendre les précautions nécessaires pour réduire les risques d'incendie, de choc électrique ou de blessure.



La garantie Lux ne s'applique que si l'appareil est utilisé conformément à ces instructions.

- Cet appareil n'est pas destiné à être utilisé par des enfants ou d'autres personnes dont les capacités physiques, sensorielles ou mentales ou le manque d'expérience et de connaissances les empêchent d'utiliser l'appareil en toute sécurité, à moins d'être correctement surveillés.
- Les enfants ne doivent pas être autorisés à manipuler les commandes ou à jouer avec l'appareil.
- Ne nettoyez pas votre appareil avec de l'eau ou tout autre agent liquide (risque de choc électrique !).

- Pour se protéger contre les risques de choc électrique, il faut toujours éteindre l'appareil avant tout travail d'adaptation, de nettoyage ou d'entretien.
- Retirez la fiche électrique de la prise de courant. Ne débranchez jamais l'appareil en tirant sur le cordon électrique.
- Si vous constatez que l'appareil ou le cordon électrique est endommagé, veuillez contacter immédiatement le service clientèle Lux le plus proche pour un examen, une réparation ou un réglage.



Les appareils électriques Lux répondent aux dispositions de sécurité applicables. Les réparations des appareils électriques ne peuvent être effectuées que par du personnel qualifié. Les réparations effectuées par des personnes non qualifiées ou une utilisation incorrecte peuvent entraîner des risques importants pour l'utilisateur.

EMPLACEMENT

L'Aeroguard Sense / S doit être placé au sol, dans un endroit permettant à l'air de circuler librement à l'intérieur, à l'extérieur et autour de l'unité. La distance minimale acceptable par rapport à un autre objet est de 10 centimètres ou 4 pouces. N'utilisez que des filtres de rechange certifiés Lux d'origine.

Ne pas poser l'appareil :

- Directement sur ou contre des éléments d'ameublement, tels que la literie ou rideaux.
- Près des sources de chaleur, telles que les radiateurs, les cheminées ou les fours.
- Près des zones humides, telles que les salles de bain ou les buanderies, où il peut entrer en contact avec l'eau
- En plein air.

Notice that the Aeroguard Sense includes wheels that can be mounted in the base.

PARAMÈTRES DE L'AEROGUARD S

1. Branchez le cordon dans une prise murale mise à la terre et allumez votre Lux S en tournant le bouton facile à utiliser d'un tour vers la droite pour une vitesse réduite.
2. La diode électroluminescente bleue indique que l'appareil fonctionne.
3. Ensuite, tournez le bouton trois fois de plus vers la droite pour atteindre la vitesse la plus élevée. Laissez la vitesse élevée pour un premier nettoyage rapide de l'air ou de l'air très pollué.
4. Après le nettoyage initial, ajustez la vitesse à celle qui est la plus confortable pour vous et votre environnement.

Fonction d'affichage (Aeroguard S uniquement)

1. L'unité est désactivée.

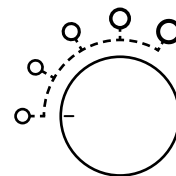

PARAMÈTRES DE L'AEROGUARD SENSE

2. Réglage de la vitesse
La diode bleue s'allume.

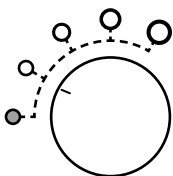

3. Réglage de la vitesse 2.

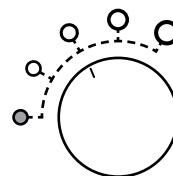

4. Réglage de la vitesse 3.

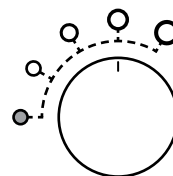

5. Réglage de la vitesse 4.

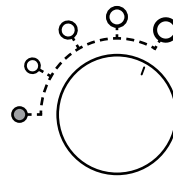

1. Branchez le câble dans une prise murale mise à la terre, et basculez l'interrupteur d'alimentation en bas de votre Aeoguard Sense en position « on ». L'unité est alors en mode de veille.
2. Allumez l'unité en passant la main au-dessus de l'écran ce qui se trouve au centre de la partie supérieure de l'appareil.
3. Après le nettoyage initial, les capteurs électroniques de gaz et de particules ajusteront automatiquement la vitesse de fonctionnement en fonction du niveau de particules et de composés gazeux dans l'air.
4. Pour régler manuellement le niveau de vitesse le plus confortable pour vous et votre environnement, balayez à nouveau l'écran. Un nouvel anneau s'allumera pour tous les niveaux de vitesse. Voir la fonction d'affichage à la page suivante.
5. L'anneau central lumineux sur l'écran indique que l'appareil fonctionne.

PARAMÈTRES DE L'AEROGUARD SENSE

Fonction d'affichage (Aeroguard Sense uniquement)

1. L'écran est en veille pour économiser l'énergie.

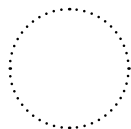

2. Mode Auto, réglage de la vitesse 3.

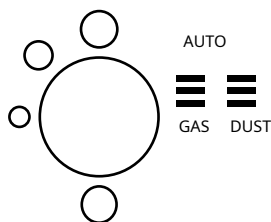

3. réglage de la vitesse 1.

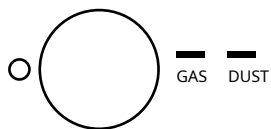

4. réglage de la vitesse 2.

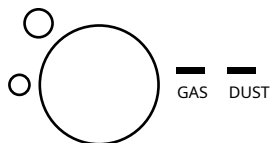

5. réglage de la vitesse 3.

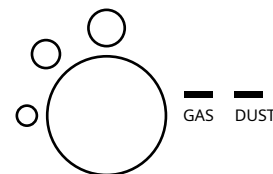

6. Lorsque le remplacement du filtre est nécessaire, un voyant rouge de remplacement du filtre s'allume.

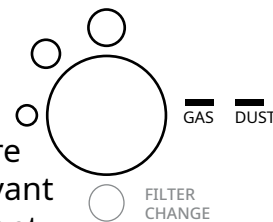

CAPTEURS (UNIQUEMENT AEROGUARD SENSE)

CAPTEUR ÉLECTRONIQUE DE PARTICULES.

Lorsque le niveau de particules est faible, l'indicateur DUST sur l'écran numérique affiche une barre verte ; lorsque le niveau de particules est élevé, l'indicateur DUST affiche trois barres (vert-jaune-rouge), indiquant la

SENSORS – AEROGUARD SENSE ONLY

nécessité d'augmenter la vitesse de fonctionnement ou de passer en mode automatique.

CAPTEUR DE GAZ ÉLECTRONIQUE.

Lorsque le niveau de contaminants gazeux est faible, l'indicateur GAS sur l'écran numérique affiche une barre verte ; lorsque le niveau de particules est élevé, l'indicateur GAS affiche trois barres (vert-jaune-rouge), indiquant la nécessité d'augmenter la vitesse de fonctionnement ou de passer en mode automatique.

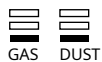

Les niveaux de particules et de contaminants gazeux sont faibles.



Les niveaux de particules et de contaminants gazeux sont modérés.



Les niveaux de particules et de contaminants gazeux sont élevés.

REPLACEMENT DES FILTRES

Le filtre Lux de la technologie brevetée HEPALUX™ dans l'Aeroguard S et Sense est déjà installé dans votre unité - aucun outil ou assemblage nécessaire !

Afin de maintenir votre appareil en bon état de fonctionnement et de conserver votre garantie en place, Lux recommande de remplacer le filtre par un filtre Lux d'origine au moins une fois par an.

Étape 1

Éteignez l'appareil, débranchez la prise. Pour remplacer le filtre usagé, retirez la partie supérieure du cylindre.



Étape 2

Soulevez le filtre du purificateur d'air



REPLACEMENT DES FILTRES

Étape 3

Placez le nouveau filtre HEPALUX au-dessus de l'appareil

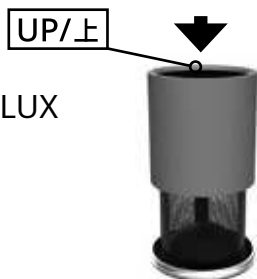

Étape 4

Placez le cylindre supérieur sur le nouveau filtre en veillant à ce qu'il soit bien ajusté.



Étape 5 (Aerogard Sense uniquement)

Branchez le cordon d'alimentation et touchez le voyant rouge de remplacement du filtre sur l'écran.

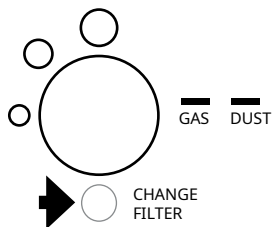

Aucune condition n'étant similaire, il se peut que vous deviez remplacer plus souvent en fonction de la qualité de l'air là où vous vivez.

ENTRETIEN ET MAINTENANCE

Les purificateurs d'air Lux Aeroguard S et Sense se caractérisent par une conception, des matériaux et une fabrication de haute qualité. Pour que votre appareil fonctionne parfaitement, il est recommandé de le nettoyer régulièrement.

- Passez l'aspirateur sur le tissu filtrant lavable à l'extérieur de l'appareil si nécessaire.
- Essuyez l'extérieur de l'appareil avec un chiffon doux et humide.
- Remplacez le filtre au moins une fois par an.



N'essayez pas de réparer ou de régler vous-même une des fonctions électriques ou mécaniques. Contactez Lux pour obtenir des informations sur les services.

SPÉCIFICATIONS TECHNIQUES

CADR haute vitesse :	450 CFM / 765 m ³ /h
CADR basse vitesse :	80 CFM / 136 m ³ /h
Taille nominale de la pièce :	65 m ²
Taille (H x P) :	610 x Ø400mm
Poids net :	11 kg
Puissance élevée/basse :	110 / 25 Watt
Niveau de bruit élevé/faible :	65 / 33 dB(A).



Ce marquage indique que ce produit ne peut pas être jeté avec d'autres types d'ordures ménagères dans l'UE. Pour éviter toute atteinte portée à l'environnement ou à la santé humaine de l'élimination incontrôlée des déchets, recyclez l'appareil de manière responsable pour promouvoir la réutilisation durable des ressources matérielles. Pour retourner votre appareil utilisé, veuillez utiliser les systèmes de reprise et de collecte ou contactez le commerçant où le produit a été acheté. Ils peuvent prendre ce produit à des fins de recyclage respectueux de l'environnement.

DE

Allclean Reinigungs- und
Umwelt-Technik GmbH
Steinbergstraße 3
04288 Leipzig
+49 (0) 34297 609 610
info@allclean.de
www.luxinternational.com/de

AT

Lux Österreich GmbH
Concorde Business Park 1/B3/31
2320 Schwechat
Österreich
Tel: +43 1 706 42 52
oesterreich@luxaustria.at
www.luxinternational.com/at

CH

Lux Schweiz AG
Neue Winterthurerstrasse 30
CH-8304 Wallisellen / Zürich
Tel: +41 62 749 37 70
Switzerland
luxschweiz@luxinternational.com
www.luxinternational.com/ch

CZ

LUX Czech s.r.o.
Poděbradská 786/65a
198 00, Praha 9 – Hloubětín
Tel: +420 220 000 871
E-mail: info@luxczech.cz
www.luxczech.cz

Lux

Lux International AG
Neue Winterthurerstrasse 30
CH-8304 Wallisellen / Zürich
Switzerland
Tel +41 41 768 88 88
contact@luxinternational.com
www.luxinternational.com

DK

N2C ApS – Lux Danmark
Lerbækvej 8
2680 Solrød Strand
Tel: +45 43 44 44 00
info@nordic2care.com
www.nordic2care.dk

EE

Lux Eesti OÜ
Vabaduse pst 13
EE-11214 Tallinn
Tel: + 372 67 44 700
E-mail: info@luxeesti.ee
www.luxeesti.ee

ES

Lux Welity Spain SL
Calle Pez Volador 32, Bajo C
ES – 28007 Madrid
Tel: 91 557 1128
www.lux.es

FI

Oy Hedengren Direct AB
Lauttasaarentie 50
FI-00200 Helsinki
Tel: +358 207 638 000
www.hedengrendirect.fi

HU

Lux Hungária Kereskedelmi Kft.
Jávor utca 5/a.
1145 Budapest
Magyarország
Tel: +36 1 422 4444
info@luxhungaria.hu
www.luxhungaria.hu

IT

DES Srl
Via Perugino 10
24068 Seriate (BG)
Italia
Tel: 800 098 436
info@des-lux.it
www.viveresano.eu

LT

UAB Lux Lt
Smėlio g. 10
10324 Vilnius, Lithuania
Tel. +370 650 28 803

LV

LUX RIGA SIA
ĶENARAGA 1A - 402
Tel: +371 277 18 555
Tel: +371 277 18 444
luxriga@gmail.com
www.luxlatvija.lv

NO

Lux Norge AS
Kniveveien 29
NO-3036 Drammen
Tel. (+47) 22 74 99 90
post@lux.no
www.luxinternational.com

SE

Lux Svenska AB
Industrivägen 1
SE-171 48 Solna
Tel: +46 8 622 27 40
www.lux.se

PL

Lux Welity Polska Sp. z o.o.
Międzyborska 27a
PL-60-162 POZNAŃ
+48 61 22 177 99
biuro@luxpolska.pl
sklep.luxpolska.pl

SK

Lux-Slovensko, s. r. o.
Hany Melickovej 1/F
SK - 841 05 Bratislava
Tel: + 421 232 77 97 15
www.luxinternational.com/sk

